



extérieur

70W
230V~50Hz

FR- PROJECTEUR DE CHANTIER LED RECHARGEABLE SUR TRÉPIED
ES- PROYECTOR LED DE TRABAJO RECARGABLE CON TRÍPODE
IT- PROIETTORE LED RICARICABILE DA CANTIERE CON TREPIEDE
PT- PROJECTOR LED RECARREGÁVEL PARA OBRA COM TRÍPÉ



IPX4



ATTENTION: Lisez attentivement le manuel d'instructions avant d'installer et d'utiliser l'appareil. Conservez-le pour le consulter ultérieurement.

ATENCIÓN: Leer atentamente el manual de instrucciones antes de instalar y utilizar el aparato. Conservarlo para referencia futura.

ATTENZIONE: Leggere attentamente le istruzioni prima di installare e utilizzare l'apparecchio. Conservarle per riferimenti futuri.

ATENÇÃO: Leia o manual de instruções antes de instalar e utilizar o aparelho. Guarde-o para referência futura.

Caractéristiques techniques / Características técnicas / Características técnicas / Caratteristiche tecniche

Modèle-Référence / Modelo-Referencia / Modello-Riferimento / Modelo-Referência	660500
Chargeur / Cargador / Caricabatteria / Carregador	100-240V~50/60Hz 0.35A 5.0V --- 2A
Puissance nominale / Potencia nominal / Potenza nominale / Potência nominal	70 W
Surface maximale exposée du projecteur / Superficie máxima expuesta del proyector / Superficie massima esposta del proiettore / Superficie máxima exposta do projector	0.119 m ²
Batterie / Bateria / Batteria / Bateria	Li-ion 7.4V - 4000 mAh
Temps de charge / Tiempo de carga / Tempo di ricarica / Tempo de carga	7 h
Autonomie / Autonomia / Autonomia / Autonomia	1.5 h (100%) / 3.5 h (50%) / 7 h (25%)
Indice de protection / Grado de protección / Indice di protezione / Grau de protecção	IPX4 (projecteur / proyector / proiettore / projector) IP20 (chargeur / cargador / caricabatteria / carregador)
Indice de résistance aux chocs / Grado de resistencia al choque / Indice di resistenza all'urto / Grau de resistência ao choque	IK 07
Dimensions / Dimensiones / Dimensioni / Dimensões	77 x 77 x (94-183) cm
Poids / Peso / Peso / Peso	1.9 kg
Lampes LED / Lámparas LED / Lampade LED / Lâmpadas LED	LED SMD 2835
Nombre de LEDs / Número de LEDs / Numero di LEDs / Número de LEDs	66
Flux lumineux nominal / Flujo luminoso nominal / Flusso luminoso nominale / Fluxo luminoso nominal	7000 Lm / 4000 Lm / 1500 Lm
Durée de vie / Vida útil / Durata di vita / Vida útil	≥ 30000 h (L70B50 @ 25°C) *
Cycles de commutation / Ciclos de conmutación / Cicli di accensione / Ciclos de comutação	≥ 15000
Température de couleur / Temperatura de color / Temperatura di colore / Temperatura de cor	6000-7000 K
Indice de rendu des couleurs / Índice de rendimento de color / Indice di resa del colore / Índice de restituição das cores	≥ 80 Ra
Constance des couleurs / Invariabilidad del color / Coerenza dei colori / Coerência cromática	≤ 6.0 SDCM
Angle de faisceau nominal / Ángulo del haz luminoso nominal / Angolo del fascio nominale / Ângulo nominal do feixe	60°

* Indicateur de la durée de vie des LEDs. L70B50 signifie que 50% des LEDs maintiendront un minimum de 70% du flux lumineux initial du luminaire pour la période et la température ambiante définies. Indicador de vida útil de los LEDs. L70 significa que el 50% de los LEDs mantendrán un mínimo del 70% del flujo luminoso inicial de la luminaria durante el periodo y la temperatura ambiente definidos. Indicatore della durata di vita dei LED. L70 significa che sarà mantenuto almeno il 70% del flusso luminoso iniziale dell'apparecchio per il periodo e la temperatura ambiente definiti. Indicador da vida útil dos LEDs. L70 significa que um mínimo de 70% do fluxo luminoso inicial da luminária será mantido para 50% dos LEDs durante o período e a temperatura ambiente definidos.

Dimensions (mm) du verre / Dimensiones (mm) del vidrio / Dimensioni (mm) del vetro / Dimensões (mm) do vidro:

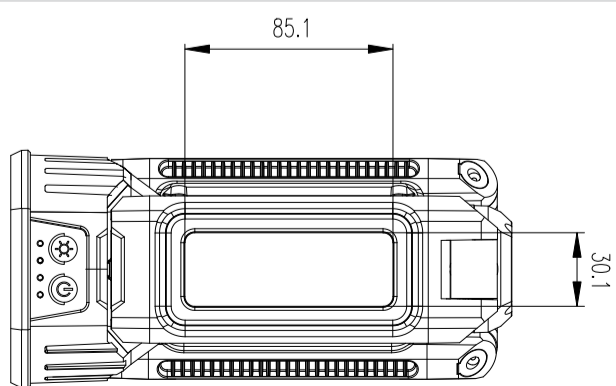

Importé par / Importado por / Importato da / Importado por UNIPRO
ZI La Borie - 43120 Monistrol sur Loire - FRANCE
Fabriqué en / Fabricado en / Fabricato nella / Fabricado na RPC
Photos non contractuelles / Fotos no contractuales / Foto non contrattuali / Fotos não contractuais

	Remplacer tout écran de protection fissuré Sustituir cualquier vidrio de protección roto Sostituire gli schermi protettivi fessurati Substitua os ecrãs de protecção partidos
IPX4	Luminaire étanche aux poussières et protégé contre les projections d'eau Luminaria protegida contra el polvo y contra las proyecciones de agua Apparecchio protetto contro la polvere e contro le proiezioni d'acqua Luminária estanque à poeira e protegida contra as projecções de água
IP20	Chargeur protégé contre les corps solides supérieurs à 12,5 mm et sans protection contre les liquides Cargador protegido contra los cuerpos sólidos superiores a 12,5 mm y sin protección contra los líquidos Caricabatteria protetta contro corpi solidi di dimensioni superiori a 12,5 mm e non protetta dai liquidi Carregador protegido contra corpos sólidos superiores a 12,5 mm e sem protecção contra os líquidos
	Distance minimale des objets éclairés en mètres (entre l'écran et la surface éclairée) Distancia mínima con los objetos iluminados en metros (entre la pantalla y la superficie iluminada) Distanza minima degli oggetti illuminati in metri (tra lo schermo e la superficie illuminata) Distância mínima dos objectos iluminados em metros (entre o ecrã e a superfície iluminada)
	Luminaire de classe III Luminaria de classe III Apparecchio di classe III Luminária de classe III
	Chargeur de classe II (Double isolation) Cargador de clase II (Doble aislamiento) Caricabatteria di classe II (Doppio isolamento) Carregador de classe II (Duplo isolamento)
	Lire attentivement toutes les instructions avant utilisation Leer atentamente todas las instrucciones antes del uso Leggere attentamente tutte le istruzioni prima dell'uso Ler atentamente todas as instruções antes da utilização
	Chargeur pour utilisation à l'intérieur uniquement Cargador sólo para uso en interiores Caricabatteria soltanto per utilizzo in interni Carregador só para utilização em interiores
	Ne pas immerger dans l'eau No sumergir en agua Non immergere in acqua Não mergulhar em água
	Ne pas jeter au feu ou ne pas exposer à des températures élevées No incinerar ni exponer a altas temperaturas Non incenerire o esporre a temperature elevate Não queimar nem expor a altas temperaturas
	Ne pas exposer l'appareil et le chargeur à des températures élevées No exponer el aparato ni el cargador a temperaturas elevadas Non esporre l'apparecchio e il caricabatteria a alte temperature Não expor o aparelho e o carregador a temperaturas elevadas
	Ne pas jeter la batterie, la rapporter dans un centre de recyclage No tirar la batería, llevarla a un centro de reciclaje Non gettare la batteria, conferirla in un centro di riciclaggio Não deitar fora a bateria, levá-la para um centro de reciclagem
CE	Conforme aux exigences essentielles de la ou des directives européennes applicables au produit Conforme con las exigencias esenciales de la(s) directiva(s) europea(s) aplicable(s) al producto Conforme alle esigenze essenziali della o delle direttive europee applicabili al prodotto Conforme com os requisitos essenciais das directivas europeias aplicáveis ao produto

Schéma d'installation / Esquema de instalación / Schema di installazione / Esquema de instalação

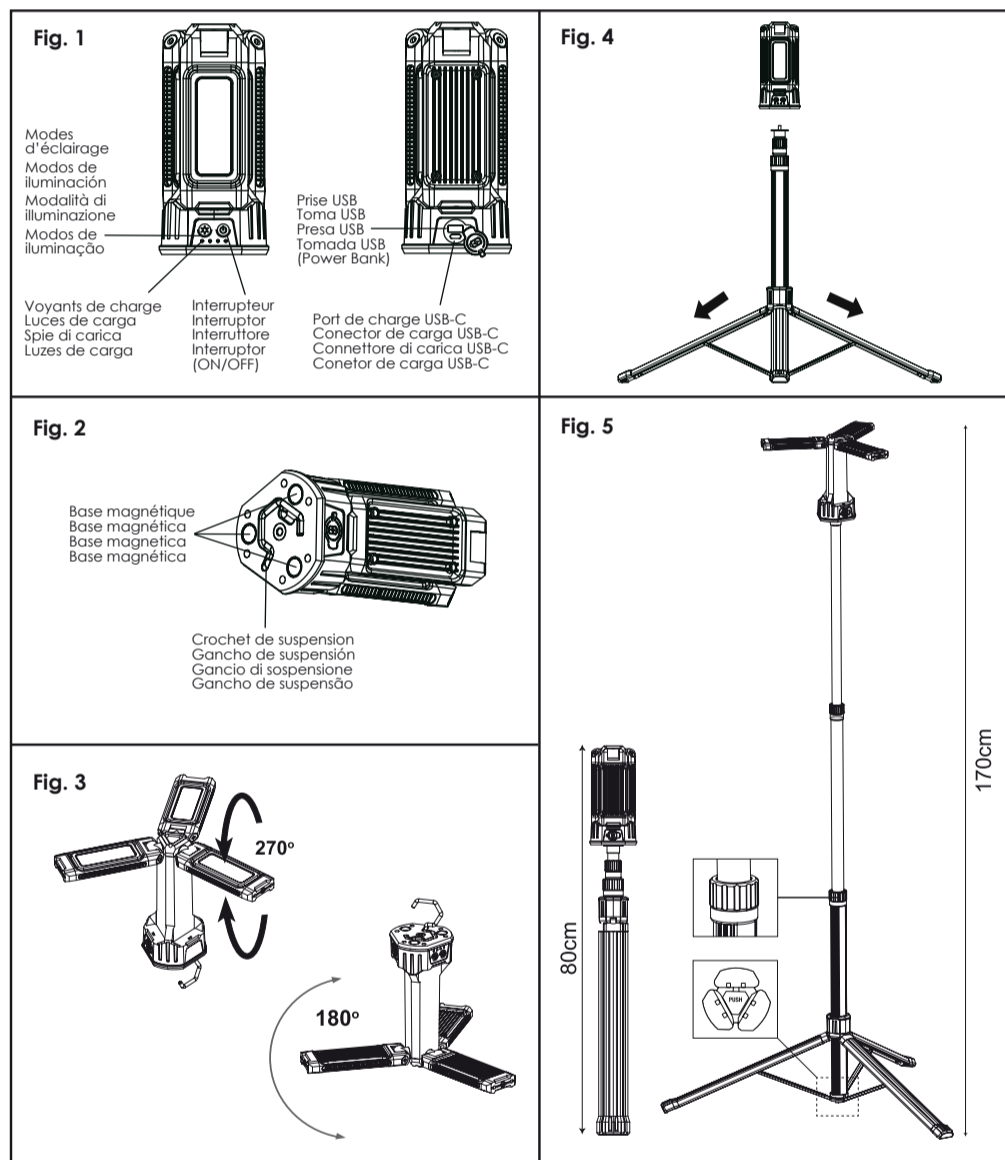

FR / INSTRUCTIONS DE MONTAGE ET D'UTILISATION

1/ Règles de sécurité

Attention ! Afin de réduire le risque de décharge électrique, de blessure et d'incendie lors de l'utilisation d'appareils électriques, lisez et observez les consignes de sécurité fondamentales suivantes :

- Ce projecteur possède un indice de protection IPX4. Il est étanche à la poussière et il est protégé contre les projections d'eau de toutes directions.
- Ne placez pas d'objets à moins de 0,5 m de l'écran du projecteur.
- Remplacez tout écran de protection fissuré ou cassé.
- Ne regardez jamais fixement le faisceau LED de votre projecteur.
- N'utilisez pas le projecteur à proximité de voies de circulation, ou dans tout endroit où la puissance de celui-ci pourrait causer un danger.
- L'écran, ainsi que le corps du projecteur peuvent devenir légèrement chauds. Ne les touchez pas et n'approchez jamais de matières ou produits sensibles à la chaleur.
- Ne placez jamais votre projecteur à proximité de piscines, de plans d'eau, ou dans tout endroit accessible aux enfants. Empêchez les enfants d'accéder aux appareils électriques.
- Il est interdit de modifier ou de transformer la construction mécanique ou électrique du projecteur.
- Ne placez pas le projecteur sur une surface exposée aux vibrations.
- Le luminaire doit toujours être utilisé complet, avec son écran de protection.
- Le luminaire ne convient pas pour l'éclairage d'accentuation.
- Observez les informations techniques sur la plaque signalétique du produit de même que dans la présente notice.

Si l'article, lors de sa livraison, contient des sacs plastiques d'emballage, ceux-ci ne doivent pas être laissés à la portée des enfants en raison des risques d'étouffement.

Utilisation correcte et sans danger du chargeur

- Ne jamais saisir la prise d'alimentation avec les mains mouillées.
- Un appareil alimenté par une batterie intégrée ou par un pack batterie séparé doit toujours être rechargé au moyen du chargeur spécifié pour la batterie en question. L'utilisation d'un chargeur conçu pour un type donné de batterie peut comporter un risque d'incendie avec un autre type de batterie.
- Entre les charges, laissez un temps de repos au chargeur d'au moins 15 minutes.
- Ne jamais laisser l'appareil branché sans surveillance. Débrancher le chargeur de l'alimentation électrique lorsqu'il n'est pas utilisé.
- Ne pas utiliser le chargeur lorsqu'il est ouvert. Ne pas démonter le chargeur. Si celui-ci est endommagé, faites-le remplacer par le service après-vente. Un démontage/ assemblage incorrect fait encourir à l'utilisateur un risque de décharge électrique.
- Ne jamais placer quelque chose sur le chargeur, cela peut provoquer une surchauffe et endommager le chargeur. Ne jamais placer le chargeur, à proximité d'une source de chaleur.
- Vérifiez que la tension secteur coïncide avec les indications sur la plaque signalétique de l'appareil. Branchez l'appareil uniquement à une prise d'alimentation secteur pourvue d'un dispositif différentiel résiduel (DDR) dont le courant de coupure est inférieur ou égal à 30 mA.
- Ne pas forcer sur le cordon. Ne jamais porter le chargeur par le cordon ou tirer dessus pour le débrancher. Maintenir le cordon à l'abri de la chaleur, de l'huile et des bords tranchants ou parties mobiles. Un cordon endommagé augmente les risques de chocs électriques.
- Avant utilisation, vérifiez si le câble d'alimentation présente des signes de dommage ou de vieillissement.
- Si le câble se détériore au cours de l'utilisation, déconnecter immédiatement la prise de l'alimentation. NE PAS TOUCHER LE CÂBLE AVANT LA DÉCONNEXION DE L'ALIMENTATION.
- Ne pas utiliser le chargeur si le câble est endommagé ou usé.

Cet appareil est conforme aux réglementations et normes européennes en vigueur (sécurité électrique, environnement) au moment de sa livraison et il restera pour votre sécurité si les instructions de ce manuel sont respectées et les réparations effectuées par du personnel qualifié.

- Le chargeur doit toujours être raccordé directement à une prise murale. Ne pas utiliser de rallonge ou de prolongateur.
- Le chargeur de batterie ne doit être utilisé qu'en intérieur.

• Utilisation correcte et sans danger d'un appareil à batterie lithium-ion

- Le bloc de batterie de cet appareil a été expédié dans un état de charge faible. Vous devez charger le bloc de batterie avant d'utiliser votre appareil électrique pour la première fois.
- N'utilisez que le chargeur de batterie dans son emballage, qui correspond à la batterie Lithium-ion, de votre appareil électrique.
- La batterie au lithium-ion peut être chargée à tout moment sans réduire sa durée de vie.
- Le fait d'interrompre la procédure de chargement n'endommage pas la batterie.
- N'incinérerez pas le bloc de batterie même s'il est gravement endommagé ou s'il ne charge plus. Le bloc de batterie peut exploser au contact du feu.

- Une petite fuite de liquide de la batterie peut se produire dans des conditions d'utilisation ou de température extrême. Toutefois, si le joint externe est fissuré et si cette fuite entre en contact avec votre peau, lavez rapidement la zone affectée à l'eau savonneuse. Si le liquide entre en contact avec vos yeux, rincez-vous les yeux à l'eau claire pendant au moins 10 minutes et consultez immédiatement un médecin.
- N'essayez jamais d'ouvrir le bloc de batterie qu'elle qu'en soit la raison. Si le logement en plastique du bloc de batterie se casse ou craque et s'ouvre, interrompez aussitôt l'utilisation et ne le rechargez pas.
- **Ne pas entreposer votre appareil dans des températures inférieures à 15°C et supérieures à 25°C.**
- Chargez l'appareil avec le chargeur fourni uniquement.
- Ne pas soumettre l'appareil à des impacts ou à des chocs violents.

- Ne pas ouvrir l'appareil et ne pas modifier ses composants.
- Ne pas exposer l'appareil à l'eau ou à l'eau salée ni à l'humidité.
- Ne pas placer l'appareil à proximité de cheminées ou dans un environnement à température élevée. Ne pas placer l'appareil directement sous la lumière solaire ni l'entreposer à l'intérieur de véhicules par temps chaud, sinon la batterie risque de générer de la chaleur, de se rompre ou de prendre feu. Utiliser l'appareil de cette façon peut également entraîner une perte de performance et réduire sa durée de vie.
- **Rechargez toujours l'appareil, par des températures comprises entre 10°C et 40°C. La température idéale de chargement se situe entre 18°C et 24°C. Ne pas recharger l'appareil en dessous de 10°C.**
- Protégez l'appareil contre l'humidité. L'appareil ne doit être ni humide ni utilisé dans un environnement humide.
- Conservez toujours l'appareil dans un endroit sec.
- **Si vous rangez l'appareil sans l'utiliser, rangez-le dans une pièce avec une température ambiante comprise entre 15°C et 25°C, chargé à 50%. Si vous le rangez pour une période très longue, chargez complètement la batterie une fois tous les 6 mois afin d'éviter de diminuer sa capacité de chargement.**

2/ Utilisation

• Chargement de la batterie

L'appareil dispose d'une batterie lithium-ion intégrée. Chargez complètement la batterie avant d'utiliser l'appareil pour la première fois. Pour ce faire, retirez le cache en caoutchouc du connecteur de chargement sur le côté du projecteur. Raccordez le câble de chargement au chargeur et au port de charge USB-C du projecteur puis branchez la prise du chargeur à une prise d'alimentation secteur, qui doit être conforme aux normes en vigueur.

Le projecteur est muni d'un indicateur de niveau de charge qui clignotera pour indiquer l'état de la charge. Au cours du chargement, les voyants indiquent l'état de la manière suivante :
- Charge à 15%, le premier voyant clignote.
- Charge à 15-45%, le voyant reste allumé, le deuxième voyant clignote.
- Charge à 45-75%, les deux voyants restent allumés, le troisième voyant clignote.
- Charge à 75-100%, les trois voyants restent allumés, le quatrième voyant clignote.
- Charge complète, les quatre voyants restent allumés.

Tous les voyants seront allumés dès que la batterie sera complètement chargée. Nous vous conseillons de débrancher votre chargeur dès que la charge est terminée. N'oubliez pas de remettre le cache en caoutchouc sur le port de charge du projecteur dès que la charge est terminée. Il est préférable pour une durée de vie optimale de la batterie de ranger uniquement l'appareil après l'avoir rechargé.

Note : Lors d'une première recharge ou après un stockage de longue durée, la batterie acceptera uniquement 60% de charge. Après plusieurs phases de charge et décharge, la batterie acceptera 100% de charge.

Il est préconisé de recharger la batterie au moins une fois tous les 6 mois afin de prolonger la durée de vie de la batterie.

• Mise en marche / Arrêt et modes d'éclairage

Le projecteur dispose de 3 modes d'éclairage différents avec mémoire du dernier statut.

Pour allumer le projecteur, appuyez sur l'interrupteur ⏻. Vous pouvez régler l'intensité lumineuse du projecteur en appuyant plusieurs fois sur le bouton ⊕. Cela permet d'économiser la batterie et d'avoir une durée d'éclairage plus longue.

Appuyer 1 fois : 100% d'éclairage
Appuyer 2 fois : 50% d'éclairage
Appuyer 3 fois : 25% d'éclairage

Pour éteindre le projecteur, appuyez à nouveau sur l'interrupteur ⏻.

Note : Le projecteur est muni d'une prise USB (5V 1A) pour charger des appareils avec câble de chargement USB tels que smartphones, lecteurs mp3, tablettes, etc.

• Montage du trépied

Placez toujours le trépied sur une surface plane et stable.

Appuyez sur le bouton 'PUSH' à la base du trépied et ajustez le trépied le plus possible vers le bas, jusqu'à la butée, de manière à obtenir la position maximale de support.

Ajustez le pied selon la hauteur désirée à l'aide des molettes de blocage situées sur le montant du trépied puis serrez les molettes fermement.

Vissez fermement le projecteur sur le filetage 1/4" du trépied.

3/ Remplacement des pièces et entretien

• Remplacement des lampes

Ce luminaire comporte des lampes à LED intégrées. Les lampes de ce luminaire ne peuvent pas être changées. L'entretien et la réparation ne doivent être effectués que par un professionnel qualifié ou par le service après-vente. La source lumineuse de ce luminaire n'est pas remplaçable ; lorsque la source lumineuse atteint la fin de sa durée de vie, le luminaire entier doit être remplacé.

• Remplacement et entretien des vitres

- Le nettoyage des vitres de votre luminaire doit se faire à l'aide d'un chiffon doux.
- Pour obtenir des pièces de rechange (vitres...), veuillez contacter notre Service Après vente (voir coordonnées au 6/).

4/ Conformité

Le marquage CE couvre la conformité à la Directive Basse Tension 2014/35/UE, à la Directive Compatibilité

Electromagnétique 2014/30/UE, à la Directive Eco-conception (ErP) 2009/125/CE, et à la Directive RoHS 2011/65/UE et son amendement (UE) 2015/863.

5/ Environnement



Ne jetez pas les produits électriques et électroniques en fin de vie avec les ordures ménagères. Déposez-les dans une poubelle de collecte pour recyclage. Demandez conseil auprès de vos autorités locales ou de votre revendeur.



6/ Garantie

Malgré tout le soin apporté à notre produit et pour le cas où vous rencontreriez un problème quelconque, nous vous demandons de bien vouloir vous adresser à votre vendeur.

Ce produit dispose d'une garantie contractuelle du vendeur de **24 mois** à partir de la date d'achat, certifiée par ledit vendeur, en garantie totale des pièces et main-d'oeuvre, dans le cadre d'une utilisation conforme à la destination du produit et aux instructions du manuel d'utilisation. Cette garantie ne s'applique pas à toute mauvaise installation, toute mauvaise utilisation, tout mauvais entretien, toute erreur de branchement, survoltagé, aux pièces d'usure normale, réparation tentée par vos soins, démontage ou modification du produit ou de son alimentation, chutes ou chocs.

Les frais de port et d'emballage sont à la charge de l'acheteur et, en aucun cas, la garantie contractuelle ne peut donner droit à des dommages et intérêts. En cas de retour, veillez à la solidité de l'emballage contenant l'appareil. Nous ne répondons pas d'un appareil abîmé pendant le transport. Le produit doit être retourné complet avec tous les accessoires livrés d'origine et avec la copie du justificatif d'achat (facture et/ou ticket de caisse).

De fausses indications de la date ou des ratures nous déchargent de toute obligation.

Très important : Pour tout retour SAV pendant la durée de garantie, la facture et/ou le ticket de caisse, seuls justificatifs admis, est impératif.

Service après-vente :
UNIPRO
ZI LA BORIE
43120 MONISTROL SUR LOIRE - FRANCE
TEL : 04-71-61-13-91
FAX : 04-71-61-06-29
Email : sav@unipro-group.fr
Internet : www.unipro-sav.fr

Indépendamment de la garantie contractuelle ainsi consentie, le vendeur reste tenu des défauts de conformité du bien au contrat et des vices rédhibitoires dans les conditions prévues aux articles 1641 à 1649 du code civil.

• Articles relatifs à la garantie légale

Code de la consommation :

Article L217-4
Le vendeur livre un bien conforme au contrat et répond des défauts de conformité existant lors de la délivrance. Il répond également des défauts de conformité résultant de l'emballage, des instructions de montage ou de l'installation lorsque celle-ci a été mise à sa charge par le contrat ou a été réalisée sous sa responsabilité.
Article L217-5
Le bien est conforme au contrat :
1° S'il est propre à l'usage habituellement attendu d'un bien semblable et, le cas échéant :
- s'il correspond à la description donnée par le vendeur et possède les qualités que celui-ci a présentées à l'acheteur sous forme d'échantillon ou de modèle ;
- s'il présente les qualités qu'un acheteur peut légitimement attendre eu égard aux déclarations publiques faites par le vendeur, par le producteur ou par son représentant, notamment dans la publicité ou l'étiquetage ;
2° Ou s'il présente les caractéristiques définies d'un commun accord par les parties ou est propre à tout usage spécial recherché par l'acheteur, porté à la connaissance du vendeur et que ce dernier a accepté.
Article L217-12
L'action résultant du défaut de conformité se prescrit par deux ans à compter de la délivrance du bien.

Code civil :

Article 1641
Le vendeur est tenu de la garantie à raison des défauts cachés de la chose vendue qui la rendent impropre à l'usage auquel on la destine, ou qui diminuent tellement cet usage que l'acheteur ne l'aurait pas acquise, ou n'en aurait donné qu'un moindre prix, s'il les avait connus.
Article 1648
L'action résultant des vices rédhibitoires doit être intentée par l'acquéreur dans un délai de deux ans à compter de la découverte du vice.
Article 1641 à 1649

ES / INSTRUCCIONES DE MONTAJE Y DE USO

1/ Reglas de seguridad

¡Atención! Con el fin de reducir el riesgo de descarga eléctrica, herida e incendio en la utilización de aparatos eléctricos, observe las instrucciones de seguridad fundamentales siguientes:

- Este proyector tiene un grado de protección IPX4. Está protegido contra la penetración de polvo y contra las proyecciones de agua en todas direcciones.
- No colocar objetos a menos de 0,5 m de la pantalla del proyector.
- Sustituir cualquier pantalla agrietada o rota.
- Nunca mirar fijamente la lámpara LED del proyector.
- La pantalla, así como el cuerpo del proyector pueden volverse ligeramente calientes. No tocarlos y no acercar a materias y productos sensibles al calor.
- Nunca colocar este proyector a proximidad de piscinas, de estanques, o todo lugar accesible a los niños. Impida que los niños accedan a los aparatos eléctricos.
- No está permitido cambiar la estructura mecánica o eléctrica del proyector.
- No coloque el proyector sobre una superficie expuesta a vibraciones.
- La lámpara debe siempre utilizarse completa, es decir con la pantalla de protección.
- La lámpara no es idónea para la iluminación de acentuación.
- Tenga siempre en cuenta los datos técnicos de la placa de características del producto y de estas instrucciones.

Este aparato es conforme con las directivas y normas europeas vigentes (seguridad eléctrica, medio ambiente) en el momento de su entrega y lo permanecerá para su seguridad si se respetan las instrucciones de este manual y si las reparaciones son efectuadas por personal cualificado.

Si el artículo, en su entrega, contiene bolsas plásticas de embalaje, éstas no deben ser dejadas al alcance de los niños debido a los riesgos de sofocamiento.

• Utilización correcta y sin peligro del cargador

- No agarre el enchufe de alimentación con las manos mojadas.

- Un aparato de funcionamiento a batería con batería integrada o una batería separada deberá ser cargado solamente con el cargador especificado para la batería.
Utilice el aparato de funcionamiento a batería solamente con el cargador diseñado específicamente para él. El uso de otros cargadores podría causar un incendio.
- Entre las cargas, deje un tiempo de reposo al cargador de 15 minutos al menos.
- No deje el aparato enchufado a la toma de corriente sin vigilancia. Desenchufar el cargador de la toma de corriente cuando no se lo utiliza.
- No utilice el cargador cuando está abierto. No desmonte el cargador. Si éste está dañado, hágalo sustituir por el servicio postventa. El usuario corre un peligro de descarga eléctrica con un desmontaje/montaje incorrecto.
- Nunca deje algo sobre el cargador, podría causar un calentamiento y dañar el cargador. Nunca coloque el cargador cerca de una fuente de calor.
- Verifique que la tensión de la red corresponda con las indicaciones de la placa descriptiva del aparato. Enchufe sólo el aparato a una toma eléctrica que disponga de un dispositivo diferencial residual (DDR) con una corriente de corte máxima de 30 mA.
- No fuerce en el cable. Nunca llevar el aparato por el cable o tirar de éste para desenchufarlo. Mantener el cable protegido contra el calor, el aceite y bordes cortantes o partes móviles. Un cable dañado aumenta los riesgos de choques eléctricos.
- Antes del uso, verifique si aparecen muestras de daño o desgaste en el cable de alimentación.
- Si el cable del cargador se desgasta durante la utilización, desconecte inmediatamente el enchufe de la alimentación. NO TOCAR EL CABLE ANTES DE DESCONECTAR LA ALIMENTACION.
- No utilice el cargador cuando el cable está dañado o desgastado.
- El cargador debe ser siempre enchufado directamente a una toma de red. No utilizar alargadores o prolongadores.
- El cargador de la batería debe utilizarse exclusivamente en el interior.

• Utilización correcta y sin peligro de un aparato a batería de Lilio-ion

- Se suministra el aparato no cargado, se necesita entonces cargarlo antes de la primera utilización.
- Sólo utilice el cargador de batería que corresponde a la batería.
- La batería de lilio-ion puede ser cargada en cualquier momento sin reducir su vida útil.
- El hecho de interrumpir la carga de la batería no dañará la batería.
- Nunca aqueme las baterías, podrían estallar en el fuego.
- En condiciones extremas, un líquido o electrolito corrosivo puede salir de las baterías - EVITAR CUALQUIER CONTACTO CON ESTE LÍQUIDO - En caso de contacto, lave con agua durante varios minutos. En caso de contacto con los ojos, consulte también un médico. El líquido generado por la batería puede causar quemaduras e irritaciones.
- Nunca intente abrir la batería cualquiera que sea la razón. Si la caja de plástico de la batería se rompe y se abre, deje de utilizar el aparato inmediatamente y no cargue la batería.
- **No almacene el aparato cuando las temperaturas están por debajo de 15°C y superan los 25°C.**
- Sólo cargue el aparato con el cargador suministrado.
- No dejar caer el aparato.
- No abrir el aparato ni cambiar sus componentes.
- No exponer el aparato al agua o al agua salada ni a la humedad.
- No colocar el aparato sobre las chimeneas o cerca o en un lugar donde la temperatura está elevada. No colocar directamente el aparato por debajo del sol, ni colocarlo en un vehículo cuando hace calor. Por consiguiente, la batería podría calentarse, romperse o incendiarse.
- **Cargue siempre el aparato, con temperaturas entre 10°C y 40°C. La temperatura ideal de carga se situa entre 18°C y 24°C. No cargar el aparato por debajo de 10°C.**
- Proteja el aparato contra la humedad. El aparato no debe estar húmedo ni utilizado en un lugar húmedo.
- Conserve siempre el aparato en un lugar seco.
- **Si almacena el aparato sin utilizarlo, guárdelo en una habitación con una temperatura ambiente entre 15°C y 25°C, cargado al 50%. Si almacena el aparato durante un tiempo muy largo, cargue completamente la batería una vez cada 6 meses para evitar reducir su capacidad de carga.**

2/ Utilización

• Carga de la batería

El aparato está provisto de una batería de lilio-ion integrada. Cargue completamente la batería antes de utilizar el aparato por primera vez.

Para ello, quite la tapa de goma del conetor de carga en el lado del proyector. Conecte el cable de carga al cargador al conector de carga USB-C previsto para este fin sobre el proyector luego enchufe el cargador a una toma de corriente, la cual debe cumplir con las normas vigentes.

El proyector está dotado de un indicador de nivel de batería que parpadeará para indicar el estado de la carga. Durante la carga, las luces indican el estado del siguiente modo:
- Carga del 15%, la primera luz parpadea.
- Carga del 15-45%, la luz queda encendida, la segunda luz parpadea.
- Carga del 45-75%, las dos luces quedan encendidas, la tercera luz parpadea.
- Carga del 75-100%, las tres luces quedan encendidas, la cuarta luz parpadea.
- Carga completa, las cuatro luces quedan encendidas.

Todas las luces serán encendidas en cuanto la batería está completamente cargada. Se recomienda desenchufar el cargador cuando la carga está completa. No olvide volver a colocar la tapa de goma en el conetor de recarga después de que la carga esté completa. Conviene almacenar el aparato sólo después de recargarlo para una vida útil máxima de la batería.

Nota: Al cargarla por primera vez o después de un almacenamiento de largo período, la batería sólo aceptará 60% de carga. Tras varias fases de carga y descarga, la batería aceptará 100% de carga. Se recomienda cargar la batería al menos una vez cada 6 meses para prolongar la vida útil de la batería.

• Encendido / apagado y modos de iluminación

El proyector dispone de 3 modos diferentes de iluminación con memoria del último estado.

Para encender el proyector, presione el interruptor ⏻. Al presionar repetidas veces el botón ⊕, se puede ajustar la intensidad luminosa del proyector, lo que permite ahorrar la batería y alargar la duración de iluminación.

Presione 1 vez: intensidad luminosa del 100%
Presione 2 veces: intensidad luminosa del 50%
Presione 3 veces: intensidad luminosa del 25%

Para apagar el proyector, presione de nuevo el interruptor ⏻.

Nota: El proyector dispone de una toma USB (5V 1A) para cargar dispositivos, por medio de un cable de carga USB, como los smartphones, reproductores de MP3, tablets, etc.

• Montaje del trípode

Coloque siempre el trípode sobre una superficie plana y estable.

Presione el botón 'PUSH' en la parte inferior del trípode y ajústelo hasta el tope, es decir, lo más posible hacia abajo para obtener la posición máxima de soporte.

Ajuste el trípode según la altura deseada por medio de los anillos de bloqueo situados en el pie y a continuación, apriete firmemente los anillos de bloqueo.

Enrosque el proyector en la rosca de 1/4" del trípode.

3/ Sustitución de las piezas y cuido

• Cambio de las lámparas

Esta luminaria lleva lámparas LED incorporadas. Las lámparas de esta luminaria no son recambiables. El mantenimiento y la reparación deben ser realizados por un profesional cualificado o el servicio postventa. La fuente de luz de esta lámpara no se puede reemplazar; cuando la fuente de luz llega al final de su vida, se debe reemplazar la lámpara entera.

• Sustitución y cuido del vidrio

- La limpieza del vidrio de la lámpara debe hacerse con ayuda de un trapo suave.
- Para obtener piezas de recambio (vidrios...), puede contactar nuestro servicio postventa (véanse datos al 6/).

4/ Conformidad

El marcado CE cubre la conformidad con la Directiva Baja Tensión 2014/35/UE, la Directiva Compatibilidad Electromagnética 2014/30/UE, la Directiva sobre el diseño ecológico (ErP) 2009/125/CE, y la Directiva RoHS 2011/65/UE y su enmienda (UE) 2015/863.

5/ Medio ambiente



No se deben desechar los productos eléctricos y electrónicos al final de su vida útil con las basuras domésticas. Deposítelos en un contenedor de recogida para el reciclaje. Para más información, contactar con las autoridades locales o con su vendedor.

6/ Garantía

Si, a pesar del especial cuidado que hemos dado al producto, encontrara cualquier tipo de problema, le rogamos se ponga en contacto con su vendedor. Este producto está garantizado de acuerdo con el real decreto Legislativo 1/2007, con arreglo a una utilización conforme con el fin del producto y con las instrucciones de este manual de uso. La garantía no se aplica en caso de mala instalación, falta de mantenimiento, error de conexión, sobretensión, piezas de desgaste normal, reparación intentada por su cuenta, desmontaje o modificación del producto o de su alimentación, caída o golpes. En caso de devolución comprobar la solidez del embalaje conteniendo el aparato. El producto deberá ser completo al devolverlo, con todos los accesorios entregados en el embalaje de origen. En caso de falsa información relativa a la fecha de compra o tachaduras, nos descargaremos de la obligación de garantía.

Muy importante: para cualquier devolución al servicio postventa durante el tiempo de garantía, le será exigido el tique de compra, único justificante admitido.

Servicio postventa:
UNIPRO
ZI LA BORIE
43120 MONISTROL SUR LOIRE - FRANCIA
TEL : +33-(0)4-71-61-13-91
FAX : +33-(0)4-71-61-06-29
Email: sav@unipro-group.fr
Internet: www.unipro-sav.fr

IT / ISTRUZIONI DI MONTAGGIO E D'USO

1/ Regole di sicurezza

Attenzione! Per ridurre il rischio di scariche elettriche, di ferite e di incendi durante l'utilizzo di apparecchi elettrici, leggere e rispettare le seguenti norme di sicurezza fondamentali:
- Il proiettore ha un indice di protezione IPX4. È protetto contro la polvere e contro le proiezioni d'acqua da ogni direzione.
- Non posizionare oggetti a meno di 0,5 m dello schermo del proiettore.
- Sostituire gli schermi protettivi fessurati o rotti.
- Non guardare mai direttamente la lampada LED quando è accesa.
- Non utilizzare il proiettore nelle vicinanze delle vie di circolazione, o in un luogo in cui la potenza di questo potrebbe provocare situazioni di pericolo.
- Lo schermo protettivo e il corpo del proiettore possono diventare leggermente caldi. Non toccarli mai né avvicinare materiali o prodotti sensibili al calore.
- Non collocare mai la lampada vicino a piscine, a specchi d'acqua o in luoghi accessibili ai bambini. Impedire ai bambini l'accesso agli apparecchi elettrici.
- È vietato modificare o trasformare la struttura meccanica o elettrica dell'apparecchio.
- Non collocare il proiettore su una superficie esposta a vibrazioni.
- La lampada deve essere sempre usata completa del suo schermo protettivo.
- L'apparecchio di illuminazione non è idoneo all'illuminazione di accento.
- Osservare le informazioni tecniche riportate sulla targhetta segnaletica del prodotto e nel presente manuale.

Questo apparecchio è conforme alle regolamentazioni e norme europee in vigore (sicurezza elettrica, ambiente) al momento della sua consegna e lo resterà per la vostra sicurezza se le istruzioni di questo manuale sono rispettate e le riparazioni effettuate da personale qualificato.

Se l'articolo, al momento della consegna, contiene dei sacchetti di plastica di imballaggio, questi non devono essere lasciati alla portata dei bambini a causa dei rischi di soffocamento.

• Utilizzo corretto e sicuro del caricabatteria

- Non toccare mai la spina d'alimentazione con le mani bagnate.
- Un apparecchio alimentato da batterie integrate o da un pack batterie separato deve sempre essere ricaricato tramite il caricabatteria specifico per la batteria in questione. L'utilizzo di un caricabatteria pensato per un determinato tipo di batteria può comportare un rischio di incendio con un altro tipo di batteria.
- Tra una carica e l'altra lasciate che il caricabatteria riposi almeno 15 minuti.
- Non lasciare mai incustodito l'apparecchio quando è collegato alla rete. Scollegare il caricabatteria dalla presa di corrente quando non è utilizzato.
- Non utilizzare il caricabatteria qualora sia aperto. Non smontare il caricabatteria. Se è danneggiato, fatelo sostituire dal Servizio assistenza post-vendita. Uno smontaggio/assemblaggio non corretto fa correre all'utilizzatore il rischio di scariche elettriche.
- Non mettere mai qualcosa sul caricabatteria, potrebbe causare un surriscaldamento e danneggiare il caricabatteria. Non posizionare mai il caricabatteria in prossimità di una fonte di calore.
- Verificare che la tensione della rete elettrica coincida con le indicazioni riportate sulla targhetta del caricabatteria. Collegare l'apparecchio unicamente a una presa di alimentazione della rete elettrica dotata di un interruttore differenziale (R.C.D.) con una corrente di intervento di massimo 30 mA.
- Non tirare il cavo. Non tirare mai il caricabatteria tramite il cavo, né tirarlo dall'alto per staccarlo dalla presa di corrente. Tenere il cavo al riparo dal calore, da oli, bordi taglienti o parti in movimento. Un cavo danneggiato aumenta il rischio di scosse elettriche.
- Prima dell'uso, verificare se il cavo di alimentazione presenta segni di danni o di logoramento.
- Se il cavo si deteriora nel corso dell'utilizzo, staccare immediatamente la spina dalla presa dell'alimentazione. NON TOCCARE IL CAVO PRIMA DI AVERE SCOLLEGATO L'ALIMENTAZIONE.
- Non utilizzare il caricabatteria se il cavo è danneggiato o usurato.
- Il caricabatteria deve sempre essere collegato direttamente ad una presa a muro. Non usare estensione o prolunghe.

- Il caricabatteria solo deve essere utilizzato in interno.

• **Utilizzo corretto e sicuro di un apparecchio a batteria agli ioni di litio**

- Il blocco batterie per quest'apparecchio è stato fornito con un basso tasso di carica. Occorre caricare il blocco batterie prima di utilizzare l'apparecchio elettrico per la prima volta.
- Utilizzare esclusivamente il caricabatteria presente nella confezione che corrisponde alla batteria agli ioni di litio dell'apparecchio elettrico.
- La batteria agli ioni di litio può essere caricata in ogni momento senza che questo comporti una riduzione della sua durata utile.
- Eventuali interruzioni della procedura di carica non danneggiano la batteria.
- Non incenerire il blocco batterie anche se è gravemente danneggiato o non si carica più. Il blocco batterie può esplodere a contatto con il fuoco.
- Una piccola fuoriuscita di liquido dalla batteria si può verificare in caso di condizioni d'impiego o di temperatura estreme. In ogni caso, se la guarnizione esterna è crepata e se il liquido fuoriuscito entra in contatto con la pelle, lavare rapidamente l'area interessata con acqua e sapone. Se il liquido entra in contatto con gli occhi, sciacuarli con acqua pulita per almeno 10 minuti e consultare immediatamente un medico.
- Non cercare mai di aprire il blocco batterie quale che sia la ragione. Se l'alloggiamento in plastica del blocco batterie si rompe o si fessura e si apre, interromperne immediatamente l'uso e non ricaricarlo.

- **Non conservare l'apparecchio a temperature inferiori a 15°C e superiori a 25°C.**

- Caricare l'apparecchio esclusivamente con il caricabatteria fornito.

- Non esporre l'apparecchio a impatti o choc violenti.
- Non aprire l'apparecchio e non cambiare i componenti.
- Non esporre l'apparecchio all'acqua o ad acqua salata, né all'umidità.

- Non posizionare l'apparecchio su camini o in prossimità o in un ambiente con temperature elevate. Non posizionare l'apparecchio sotto la luce solare diretta, né conservarla all'interno di veicoli quando fa caldo. In caso contrario la batteria rischia di produrre calore, di rompersi o di prendere fuoco. Usare l'apparecchio in questo modo può anche comportare una perdita di potenza e ridurre la durata utile.

- **Ricaricare sempre l'apparecchio a temperature comprese tra 15°C e 40°C. La temperatura ideale di ricarica rientra tra i 18°C e i 24°C. Non ricaricare l'apparecchio a temperature inferiori a 10°C.**

- Proteggere l'apparecchio dall'umidità. L'apparecchio non deve essere umido né utilizzato in un ambiente umido.

- Conservare sempre l'apparecchio in un luogo asciutto.

- **Se si riporre l'apparecchio senza usarlo, riporlo in una stanza a temperature ambienti comprese tra 15°C e 25°C, con una carica al 50%. Se si riporre per un tempo molto lungo, caricare completamente la batteria una volta ogni 6 mesi per evitare di ridurre la sua capacità di carica.**

2/ Utilizzo

- Carica della batteria**

L'apparecchio è dotato di una batteria integrata agli ioni di litio. Caricare completamente la batteria prima di utilizzare l'apparecchio per la prima volta.

Per fare questo, rimuovere il tappo in gomma dal connettore di ricarica sul lato del proiettore. Collegare il cavo al caricabatteria e al connettore di carica USB-C del proiettore e collegare il caricabatteria a una presa di corrente, che deve essere conforme alle norme in vigore.

Il proiettore è dotato di un indicatore del livello batteria che lampeggia per indicare lo stato della ricarica. Durante la ricarica, le spie indicano lo stato come segue:

- Carica al 15%, la prima spia lampeggia.
- Carica al 15-45%, la spia rimane accesa, la seconda spia lampeggia.
- Carica al 45-75%, le due spie rimangono accese, la terza spia lampeggia.
- Carica al 75-100%, le tre spie rimangono accese, la quarta spia lampeggia.
- Carica completa, le quattro spie rimangono accese.

Tutte le spie saranno accese quando la batteria è completamente carica. Vi consigliamo di scollegare il caricabatteria quando la carica è completa.



Non dimenticare di rimettere il tappo in gomma sul connettore di ricarica del proiettore quando la carica è completa. Per una durata di vita ottimale della batteria, è preferibile riporre l'apparecchio solo dopo averlo caricato.

Nota: Al momento della prima ricarica o dopo uno stoccaggio di lunga durata, la batteria accetterà soltanto una carica al 60%. Dopo diverse fasi in cui viene caricata e scaricata, la batteria accetterà una carica del 100%.

Si raccomanda di ricaricare la batteria almeno una volta ogni 6 mesi per prolungare la sua durata utile e mantenere la sua capacità.

- Accensione / spegnimento e modalità di illuminazione**

Il proiettore è dotato di 3 modalità di illuminazione con ultima memoria di stato.

Per accendere il proiettore, premere l'interruttore . Premendo ripetutamente il pulsante , è possibile regolare l'intensità luminosa del proiettore. Ciò consente di risparmiare la batteria e hanno un tempo di illuminazione più lungo.

Premere 1 volte: intensità del 100%
Premere 2 volte: intensità del 50%
Premere 3 volte: intensità del 25%

Per spegnere il proiettore, premere nuovamente l'interruttore .

Nota: Il proiettore dispone di una presa USB (5V 1A) per ricaricare dispositivi, mediante un cavo di ricarica USB, come smartphone, lettori MP3, tablet, ecc.

- Montaggio del treppiede**

Posizionare sempre il treppiede su una superficie piana e stabile.

Premere il pulsante “PUSH” sulla parte inferiore del treppiede e regolare il treppiede fino all'arresto, cioè il più possibile verso il basso per ottenere il massimo appoggio.

Regolare il treppiede all'altezza desiderata utilizzando le boccole di blocco situate sul treppiede poi serrare saldamente le boccole di blocco.

Avvitare il proiettore con l'attacco treppiede sulla filettatura da 1/4" del treppiede.

3/ Sostituzione dei pezzi e manutenzione

- Sostituzione delle lampade**

Questo apparecchio è munito di lampade a LED integrate. Le lampade di questo dispositivo non sono sostituibili. La manutenzione e la riparazione devono essere effettuate da un professionista qualificato o dal servizio post-vendita. La sorgente luminosa di questo apparecchio di illuminazione non è sostituibile; quando la sorgente luminosa giunge al termine, è necessario sostituire l'intero apparecchio di illuminazione.

- Sostituzione e pulizia del vetro**

- La pulizia della lampada deve essere fatta con un panno morbido.
- Per ordinare i pezzi di ricambio (vetri, ecc.), contattare il nostro Servizio Post Vendita (vedi contatti al punto 6/).

4/ Conformità

La marcatura CE copre la conformità alla Direttiva Bassa Tensione 2014/35/UE, alla Direttiva Compatibilitàà Elettromagnetica 2014/30/UE, alla direttiva per la

progettazione ecocompatibile (ErP) 2009/125/CE, e alla Direttiva RoHS 2011/65/UE e sua modifica (UE) 2015/863.

5/ Ambiente



Non buttare i prodotti elettrici e elettronici a fine vita con i rifiuti domestici. Depositarli in un contenitore adatto al riciclaggio. Rivolgersi alle autorità locali o al proprio rivenditore.



6/ Garanzia

Nonostante tutta la cura apportata al nostro prodotto può capitare che venga riscontrato un problema: in questo caso chiediamo agli utilizzatori di rivolgersi al loro venditore.

Questo prodotto dispone di una garanzia contrattuale del venditore di 24 mesi a partire dalla data di acquisto, certificata dal suddetto venditore, in garanzia totale di pezzi e manodopera, nell'ambito di un utilizzo conforme alla destinazione del prodotto e alle istruzioni del manuale d'uso. Questa garanzia non si applica a qualsiasi errata installazione, errato utilizzo, errata manutenzione, errore di collegamento, sovratensione, pezzi di normale usura, riparazione tentata dall'utilizzatore, smontaggio o modifica del prodotto o della sua alimentazione, cadute o urti.

Le spese di trasporto e di imballaggio sono a carico dell'acquirente e la garanzia non può dare diritto in nessun caso a un risarcimento danni. In caso di resa, verificare la solidità dell'imballaggio che contiene l'apparecchio. Non rispondiamo di un apparecchio rovinato durante il trasporto. Il prodotto deve essere reso completo con tutti gli accessori consegnati in origine e con la copia del giustificativo dell'acquisto (fattura e/o scontrino).

False indicazioni della data o cancellature ci sollevano da ogni obbligo.

Importantissimo: Per qualsiasi resa al Servizio Assistenza durante la durata della garanzia, è obbligatorio allegare la fattura e/o lo scontrino, unici giustificativi ammessi.

Servizio assistenza:

UNIPRO

ZI LA BORIE

43120 MONISTROL SUR LOIRE - FRANCIA

TEL.: +33-(0)4-71-61-13-91

FAX: +33-(0)4-71-61-06-29

Email: sav@unipro-group.fr

Internet: www.unipro-sav.fr

PT / INSTRUÇÕES DE MONTAGEM E DE UTILIZAÇÃO

1/ Normas de segurança

Cuidado! Para reduzir o risco de choques eléctricos, ferimentos ou incêndio durante a utilização de aparelhos eléctricos, leia e siga estas precauções básicas de segurança:

- O projetor tem um grau de protecção IPX4. É protegido contra os corpos sólidos superiores a 1mm e contra as projeções de água.
- Não coloque nenhum objeto a menos de 0,5 m do ecrã.
- Substitua os ecrãs de protecção partidos.
- Nunca olhe fixamente para a lâmpada LED acesa.
- Não utilize o projetor perto das vias de circulação, ou em um lugar onde a potência dele poderia causar um perigo.
- Os ecrãs e o corpo do projetor podem tomar-se ligeiramente quentes. Não toque estas partes e não aproxima materiais ou produtos sensíveis ao calor.
- Nunca coloque o seu projetor perto de piscinas, lagoas, ou em qualquer lugar acessível para as crianças. Não permita que as crianças tenham acesso aos aparelhos eléctricos.
- É proibido efectuar alterações ou modificações na estrutura mecânica ou eléctrica da luminária.
- Não instale o projetor numa superfície exposta a vibrações.
- A luminária deve ser sempre utilizada completa, ou seja, com os ecrãs de protecção.
- A luminária não se destina a iluminação para efeitos de luz.
- Observe sempre as indicações técnicas sobre a placa de identificação do produto, bem como neste presente manual.

Este aparelho é conforme com os regulamentos e as normas europeias em vigor (segurança eléctrica, meio ambiente) no momento da entrega e permanecerá assim desde que sejam seguidas as instruções de segurança contidas neste manual e as reparações efectuadas por pessoal qualificado.

No momento da entrega, se o artigo contiver sacos plásticos de embalagem, estes não devem ser deixados ao alcance das crianças, devido ao perigo de asfixia.

- Utilização correcta e segura do carregador**

- Nunca toque a ficha de alimentação com as mãos molhadas.

- Um aparelho que funciona com uma bateria integrada ou uma bateria separada deve ser carregada apenas com o carregador especificado para a bateria. A utilização de um carregador concebido para um tipo dado de bateria pode gerar um risco de incêndio com um outro tipo de bateria.

- Entre as cargas, deixe um tempo de repouso ao carregador de pelo menos 15 minutos.

- Nunca deixe o aparelho ligado à rede sem vigilância. Desligue o carregador da tomada de alimentação quando não estiver utilizado.

- Não utilize o carregador quando estiver aberto. Não desmonte o carregador. Se ele estiver danificado, deve ser substituído pelo serviço pós-venda. O utilizador corre o risco de choque eléctrico com uma desmontagem / montagem incorrecta.

- Nunca deixe nada sobre o carregador, pode causar sobreaquecimento e danos ao carregador. Nunca coloque o carregador perto de uma fonte de calor.

- Verifique se a tensão da rede coincide com as indicações da placa de identificação do aparelho. Se possível, ligue apenas o aparelho a uma tomada eléctrica provida de um dispositivo diferencial de corrente residual (RCD) com uma corrente de intensidade máxima de 30 mA.

- Não force o fio. Nunca transporte o aparelho pelo fio ou puxá-lo para desligar. Mantenha o fio protegido contra o calor, óleo e arestas vivas ou partes móveis. Um fio danificado aumenta o risco de choque eléctrico.

- Antes do uso, verifique se há sinais de danos ou desgaste no fio de alimentação.

- Se o fio estiver deteriorado durante o uso, desligue imediatamente a ficha da rede de alimentação. NÃO TOQUE NO CABO ANTES DE DESLIGAR A ALIMENTAÇÃO.

- Não utilize o carregador quando o cabo está danificado ou gasto.

- O carregador deve sempre ser ligado diretamente a uma tomada de parede. Não utilize um cabo de extensão ou um prolongador.

- O carregador de bateria só deve ser utilizado em interiores.

- Utilização correcta e segura de um aparelho a bateria de lítio-ion**

- O bloco de bateria para este aparelho é entregue em um estado de carga baixa. Deve-se carregar a bateria antes de utilizar o seu aparelho eléctrico pela primeira vez.

- Só utilize o carregador de bateria na embalagem, que corresponde à bateria de lítio do seu aparelho eléctrico.

- A bateria de lítio pode ser carregada em qualquer momento, sem reduzir a sua vida útil.

- A interrupção do procedimento de carregamento não danificará a bateria.

-Não queime o bloco de bateria, mesmo se estiver gravemente danificado ou se não carregar mais. O bloco de bateria pode explodir quando entra em contato com o fogo.

- Poderá ocorrer uma pequena fuga do líquido da bateria em condições de utilização intensa ou de temperatura extrema. No entanto, se a junta exterior está rachada e se esse líquido entra em contato com a pele, lave rapidamente a área afectada com água e sabão. Se o líquido entra em contato

com os olhos, lave os olhos com água limpa por pelo menos 10 minutos e consulte imediatamente um médico.

- Nunca tente abrir o aparelho por qualquer motivo. Se a caixa de plástico do bloco de bateria se parte ou se rompe e abre, interrompe imediatamente a utilização e não volte a carregá-lo.

- **Não guarde o aparelho em temperaturas abaixo de 15°C e acima de 25°C.**

- Recarregue o aparelho só com o carregador fornecido.

- Não exponha o aparelho a impactos ou choques violentos.

- Não abra o aparelho e não modifique os seus componentes.

- Não exponha o aparelho a água ou água salgada ou humidade.

- Não coloque o aparelho perto de chaminés ou em um ambiente com temperatura elevada. Não coloque o aparelho diretamente sob a luz solar nem armazene dentro dos carros em tempo quente, caso contrário, a bateria pode gerar calor, se romper ou pegar fogo. Utilizar o aparelho desta maneira também pode levar à perda de desempenho e pode reduzir a sua vida útil.

- Recarregue sempre o aparelho, em temperaturas entre 10°C e 40°C. A temperatura ideal para o recarregamento é entre 18°C e 24°C. Não carregue a bateria abaixo de 10°C.

- Proteja o aparelho contra a humidade. O aparelho não deve ser húmido ou utilizado em um lugar húmido.

- **Guarde sempre o aparelho em um lugar seco.**

- **Se você quiser armazenar o aparelho sem utilizá-lo, armazená-lo em uma sala com uma temperatura ambiente entre 15°C e 25°C, carregado a 50%. Se é armazenado por um longo período, carregue completamente a bateria uma vez a cada 6 meses para evitar uma redução da sua capacidade de carga.**

2/ Utilização

- Carga da bateria**

O aparelho dispõe de uma bateria de lítio integrada. Carregue completamente a bateria antes de utilizar o aparelho pela primeira vez. Para isso, retire a borracha que cobre o conetor de carga no lado do projetor. Ligue o cabo de carregamento ao carregador e ao conetor de carga USB-C do projetor, logo ligue o carregador a uma tomada de alimentação, que deve respeitar as normas em vigor.

O projetor é equipado com um indicador de nível de bateria que piscará para indicar o estado da carga. Durante o carregamento, as luzes indicam o estado da maneira seguinte:

- Carga de 15%, a primeira luz pisca.

- Carga de 15-45%, a luz fica acesa, a segunda luz pisca.

- Carga de 45-75%, as duas luzes ficam acesas, a terceira luz pisca.

- Carga de 75-100%, as três luzes ficam acesas, a quarta luz pisca.

- Carga completa, as quatro luzes ficam acesas.

Todas as quatro luzes ficaram acesas quando a bateria está totalmente carregada. Recomendamos que desligue o seu carregador quando a carga estiver completa.



Não se esqueça de voltar a pôr a borracha no conetor de carga do projector quando a carga estiver completa. Para a máxima vida útil da bateria, é preferível arrumar o aparelho só depois de recarregá-lo.

Nota: Ao carregar pela primeira vez ou depois de um longo armazenamento, a bateria só aceitará uma carga de 60%. Depois de vários ciclos de carga e descarga, a bateria aceitará uma carga de 100%.

Recomenda-se recarregar a bateria pelo menos uma vez a cada 6 meses para prolongar a sua vida útil e manter a sua capacidade.

- Ligar / desligar e modos de iluminação**

O projetor dispõe de 3 modos diferentes de iluminação com memória do último estatuto.

Para ligar o projetor, pressione o interruptor . Pressionando repetidamente o botão , você pode ajustar a intensidade da luz do projetor. Isso permite economizar a bateria e ter maior duração de iluminação.

Pressione 1 vez: intensidade luminosa de 100%

Pressione 2 vezes: intensidade luminosa de 50%

Pressione 3 vezes: intensidade luminosa de 25%

Para apagar o projetor, pressione outra vez o interruptor .

Nota: O projetor é equipado com uma tomada USB (5V 1A) para carregar dispositivos, com cabo de carregamento USB, tais como smartphones, leitores MP3, tablets, etc.

- Montagem do tripé**

Coloque sempre o tripé numa superfície plana e estável.

Pressione o botão 'PUSH' na parte inferior do tripé e ajuste o tripé até a parada, ou seja o mais baixo possível até obter a posição máxima de apoio.

Ajuste o tripé segundo a altura desejada utilizando os anéis de bloqueio situados no tripé, e aperte firmemente os anéis de bloqueio.

Enrosque o projetor na rosca de 1/4" do tripé.

3/ Substituição das peças e manutenção

- Substituição das lâmpadas**

Esta luminária incorpora lâmpadas LED. As lâmpadas desta luminária não podem ser substituídas. A manutenção e a reparação só devem ser realizadas por um profissional qualificado ou o serviço pós-venda. A fonte luminosa desta luminária não é substituível; quando a fonte luminosa tiver alcançado o seu fim de vida útil, deverá substituir toda a luminária.

- Substituição e limpeza do vidro**

- A limpeza do vidro da sua luminária deve ser feita com um pano macio.

- Para pedir peças de reposição (vidros...), contate o nosso serviço pós-venda (ver detalhes de contato na secção 6/).

4/ Conformidade

A marcação CE cobre a conformidade com a Directiva de Baixa Tensão 2014/35/UE, a Directiva de Compatibilidade Electromagnética 2014/30/UE, a Directiva de Concepção Ecológica (ErP) 2009/125/CE, e a Directiva RoHS 2011/65/UE e sua alteração (UE) 2015/863.

5/ Meio ambiente



Não deite fora os produtos eléctricos e electrónicos em fim de vida útil com o lixo doméstico. Coloque-os em um ponto de recolha para reciclagem. Contacte as autoridades locais ou seu revendedor.

6/ Garantia

Apesar dos cuidados tomados em nosso produto e caso encontre quaisquer problemas, pedimos que entre em contato com o seu vendedor.

Este produto tem uma garantia voluntária do fabricante de 24 meses a partir da data de compra, certificada pelo vendedor, com garantia total das peças e mão de obra, de acordo com o fim a que se destina o produto e com as instruções do manual. Esta garantia não se aplica a qualquer instalação incorrecta, má utilização, falta de manutenção, ligação incorrecta, sobretensão, as peças de desgaste normal, reparação tentada por sua conta, desmontagem ou modificação do produto ou da alimentação, quedas ou choques.

Os custos de transporte e embalagem ficam a cargo do comprador e a garantia voluntária não pode, em caso algum, dar direito a perdas e danos. Em caso de devolução, assegure a solidez do pacote que deve conter o aparelho. Não respondemos pelos danos no aparelho durante o transporte. O produto deve ser devolvido completo, com todos os acessórios originais fornecidos e com a cópia da prova de compra (fatura e/ou recibo). Independentemente da garantia voluntária concedida, o fabricante permanece responsável pela falta de conformidade do bem com o contrato e pelos vícios redibitórios nos termos previstos da Lei das Garantias (Decreto-Lei n.º 67/2003, alterado pelo Decreto-Lei n.º 84/2008).

Falsas indicações de data ou rasuras nos isentam de qualquer obrigação.

Muito importante: Para qualquer devolução ao nosso serviço pós-venda durante o período de garantia, é obrigatório juntar a fatura e/ou o recibo de compra, únicas provas admitidas.

Serviço pós-venda:

UNIPRO

ZI LA BORIE

43120 MONISTROL SUR LOIRE - FRANÇA

TEL: +33-(0)4-71-61-13-91

FAX: +33-(0)4-71-61-06-29

Email: sav@unipro-group.fr

Internet: www.unipro-sav.fr

