



150x30 cm

- FR**- KIT POUR POSE EN SAILLIE DE DALLE LED
- ES**- KIT PARA INSTALACIÓN DE SUPERFICIE DE PANEL LED
- IT**- KIT PER INSTALLAZIONE SUPERFICIALE DI PANNELLO LED
- PT**- KIT PARA INSTALAÇÃO EM SUPERFÍCIE DE PAINEL LED

intérieur



ATTENTION: Lisez attentivement le manuel d'instructions avant d'installer et d'utiliser l'appareil. Conservez-le pour le consulter ultérieurement.

ATENCIÓN: Leer atentamente el manual de instrucciones antes de instalar y utilizar el aparato. Conservarlo para referencia futura.

ATTENZIONE: Leggere attentamente le istruzioni prima di installare e utilizzare l'apparecchio. Conservarle per riferimenti futuri.

ATENÇÃO: Leia o manual de instruções antes de instalar e utilizar o aparelho. Guarde-o para referência futura.

FR-Ce kit de montage en aluminium de couleur blanc vous permet une installation en saillie de la dalle LED réf. 812305 de taille 1500x300mm. Il est uniquement conçu pour être monté sur un plafond.

- Matériel fourni :**
- 4 supports
 - 4 équerres de montage
 - 4 équerres de montage ondulées

ES-Este kit de montaje de aluminio de color blanco le permite una instalación de superficie del panel LED ref. 812305 de tamaño 1500x300mm. Sólo está diseñado para ser montado en un techo.

- Material suministrado:**
- 4 soportes
 - 4 ángulos de montaje
 - 4 ángulos de montaje onduladas

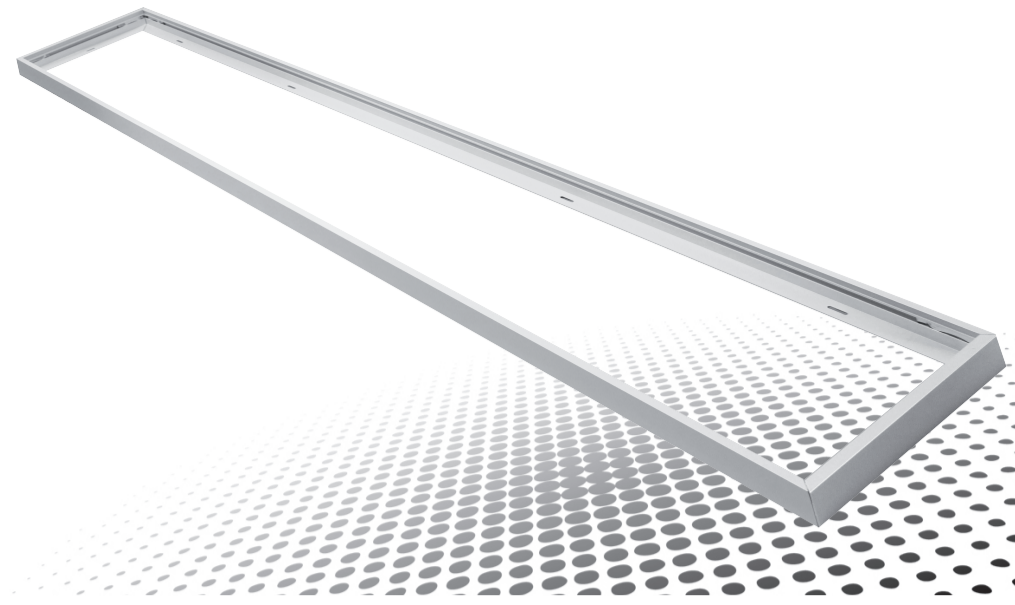

Importé par / Importado por / Importato da / Importado por IICSEN
 ZI La Borie - 43120 Monistrol sur Loire - FRANCE
 Fabriqué en / Fabricado en / Fabbricato nella / Fabricado na RPC
 Photos non contractuelles / Fotos no contractuales / Foto non contrattuali / Fotos não contractuais

IT-Questo kit di montaggio in alluminio di colore bianco consente un montaggio in superficie del pannello a LED ref. 812305 di dimensioni 1500x300mm. È stato progettato solo per essere montato su un soffitto.

- Attrezzature fornite:**
- 4 supporti
 - 4 staffe a squadra
 - 4 staffe a squadra ondulate

PT-Este kit de montagem em alumínio de cor branca permite uma montagem em superfície do painel LED ref. 812305 de tamanho de 1500x300mm. Só é concebido para ser montado num teto.

- Material fornecido:**
- 4 suportes
 - 4 esquadros de montagem
 - 4 esquadros de montagem ondulados

INSTRUCTIONS DE MONTAGE / INSTRUCCIONES DE MONTAJE / ISTRUZIONI DI MONTAGGIO / INSTRUÇÕES DE MONTAGEM

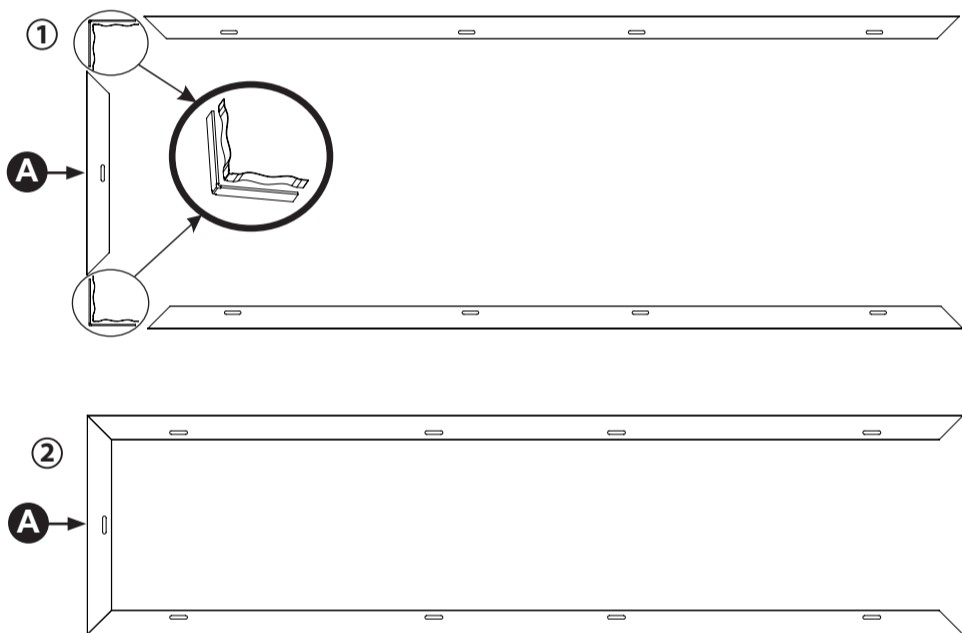

FR-Assemblez deux supports avec le support A en superposant une équerre et une équerre ondulée, l'une sur l'autre. Insérez les équerres dans le rail central des supports. Procédez de la même façon des deux côtés du support A pour former un U.

ES-Monte dos soportes con el soporte A. Para ello, junte un ángulo y un ángulo ondulado, uno sobre el otro. Introduzca los ángulos en el carril central de los soportes. Haga lo mismo en ambos lados del soporte A para formar una U.

IT-Assemblare due supporti con il supporto A. Sovrapporre una staffa a squadra e una staffa a squadra ondulata una sull'altra. Inserire le staffe a squadra nella scanalatura centrale dei supporti. Procedere allo stesso modo su entrambi i lati del supporto A per formare una U.

PT-Monte dois suportes com o suporte A. Faça sobrepor um esquadro e um esquadro ondulado, um sobre o outro. Insira os suportes no carril central dos suportes. Proceda da mesma maneira em ambos os lados do suporte A para formar um U.

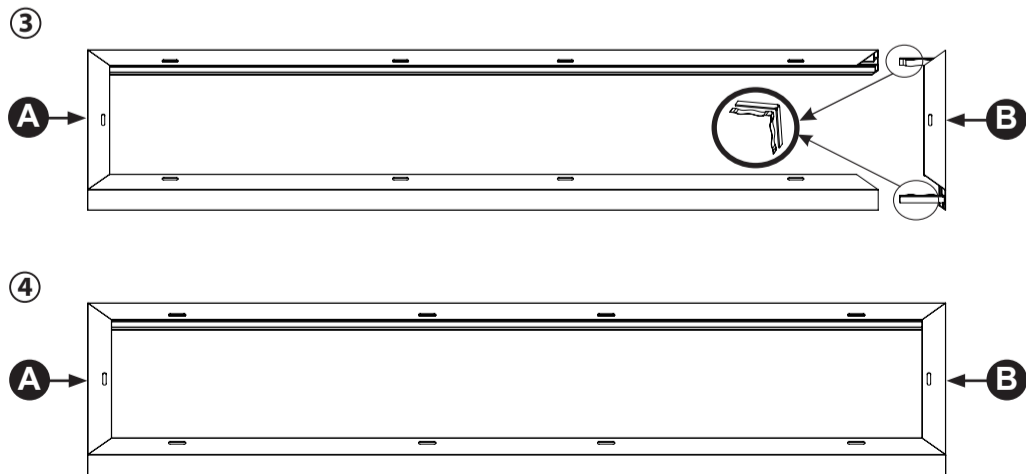

FR-Insérez le support B dans le U précédemment assemblé pour fermer le cadre.
Nota : il est recommandé de marquer un point de repère sur le support B, à l'aide d'un crayon, afin de pouvoir reconnaître la partie du cadre à retirer pour l'installation et une quelconque maintenance du panneau LED.

ES-Inserte el soporte B en la U montada anteriormente para cerrar el cuadro.
Nota: Se recomienda marcar un punto de referencia en el soporte B, utilizando un lápiz, para identificar la parte del cuadro que deberá retirar para la instalación y para cualquier mantenimiento del panel LED.

IT-Inserire il supporto B nel supporto a forma di U precedentemente montato per chiudere il quadro.
Nota: Si raccomanda di contrassegnare un punto di riferimento sul supporto B, utilizzando una matita, per identificare la parte del quadro da rimuovere per l'installazione e per qualsiasi manutenzione del pannello LED.

PT-Insira o suporte B no suporte em U previamente montado para fechar o quadro.
Nota: É recomendado marcar um ponto de referência no suporte B, utilizando um lápis, para identificar a parte do quadro que deverá retirar para a instalação e qualquer manutenção do painel LED.

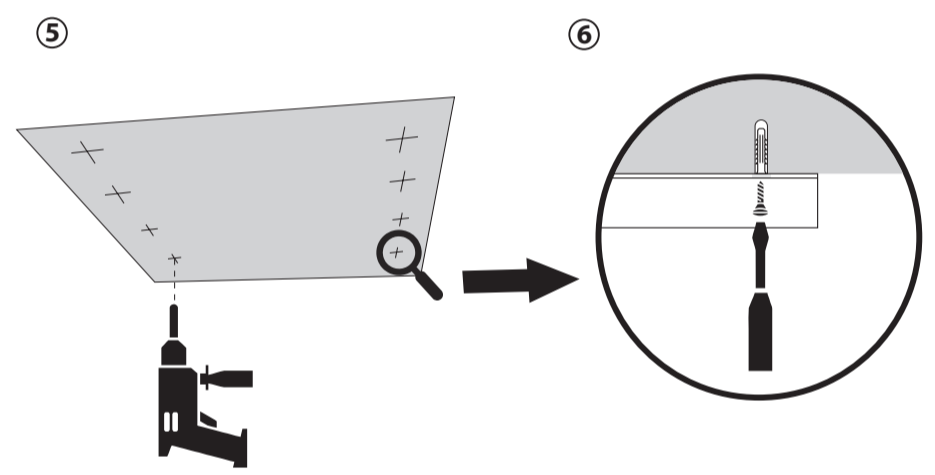

FR-Utilisez une feuille de papier, qui vous servira de gabarit de perçage, pour reporter la position des trous de perçage du cadre support. **Attention :** marquez uniquement les trous de perçage du support en U au plafond. Percez et insérez des chevilles (non fournies) aux emplacements marqués.

Fixez le support en U au plafond à l'aide de vis appropriées (non fournies).

ES-Utilice una hoja de papel como plantilla de base para marcar la posición de los agujeros de perforación.
Atención: marque sólo los agujeros de perforación del soporte en forma de U en el techo. Perfore y coloque tacos (no incluidos) en los emplazamientos marcados.

Fije el soporte en forma de U al techo con tornillos adecuados (no incluidos).

IT-Usando un foglio di carta come maschera di foratura, contrassegnare le posizioni dei fori del quadro di supporto. **Attenzione:** contrassegnare solo i fori di perforazione del supporto a forma di U nel soffitto. Praticare i fori e inserire tasselli (non forniti) nelle posizioni contrassegnate.

Fissare il supporto a forma di U utilizzando viti appropriati (non forniti).

PT-Utilize uma folha de papel como gabarito para marcar a posição dos furos de fixação.
Atenção: marque apenas os furos de fixação do suporte em U ao tecto. Realize os furos e insira buchas (não incluídas) nas localizações marcadas.

Fixe o suporte em U ao tecto utilizando parafusos apropriados (não incluídos).



FR-Retirez le dernier support inséré, marqué d'un point de repère.
 Raccordez le panneau LED au transformateur d'alimentation à l'aide du connecteur. Faites glisser complètement le panneau LED dans le support en U jusqu'à ce qu'il soit bien maintenu.
 Insérez à nouveau le dernier support dans le U précédemment fixé pour fermer le cadre (voir Fig. 4).

ES-Retire el último soporte insertado, marcado con un punto de referencia. Conecte el panel LED al transformador de alimentación mediante el conector. Haga deslizar por completo el panel LED en el soporte en forma de U hasta que quede bien ajustado. Vuelva a insertar el último soporte en el soporte en forma de U fijado anteriormente para cerrar el cuadro (véase Fig. 4).

IT-Rimuovere l'ultimo supporto inserito, contrassegnato con un punto di riferimento.
 Collegare il pannello LED al trasformatore di alimentazione con il connettore. Far scorrere il pannello LED nel supporto a forma di U finché non è ben installato.
 Inserire di nuovo l'ultimo supporto nel supporto a forma di U precedentemente fissato per chiudere il quadro (vedi Fig. 4).

PT-Retire o último suporte inserido, marcado com um ponto de referência.
 Ligue o painel LED ao transformador de alimentação com o conector. Faça deslizar completamente o painel LED no suporte em U até que esteja bem seguro.
 Volte a inserir o último suporte no suporte em U previamente fixado para fechar o quadro (ver Fig. 4).