

DÉTECTEUR DE MOUVEMENT 360° À ENCASTRER

DETECTOR DE MOVIMIENTOS 360°
PARA EMPOTRAR



ATTENTION: Lisez attentivement le manuel d'instructions avant d'installer et d'utiliser l'appareil. Conservez-le pour le consulter ultérieurement.

ATENCIÓN: Leer atentamente el manual de instrucciones antes de instalar y utilizar el aparato. Conservarlo para referencia futura.



jusqu'à 3m

Détection jusqu'à 3m suivant 360°

Durée de déclenchement ajustable

Importé par / Importado por UNIPRO
ZI La Borie
43120 Monistrol sur Loire
FRANCE / FRANCIA

Fabriqué en / Fabricado en RPC
Photos non contractuelles / Fotos no contractuales

CE

REF : 355027

1

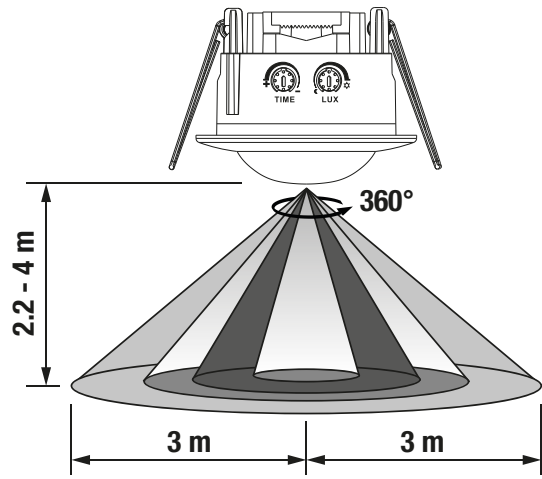
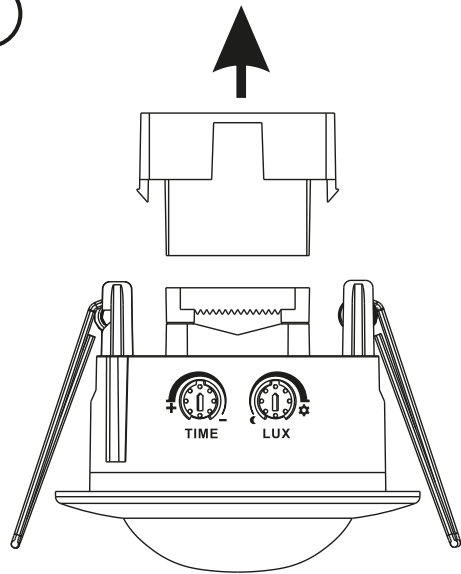

2

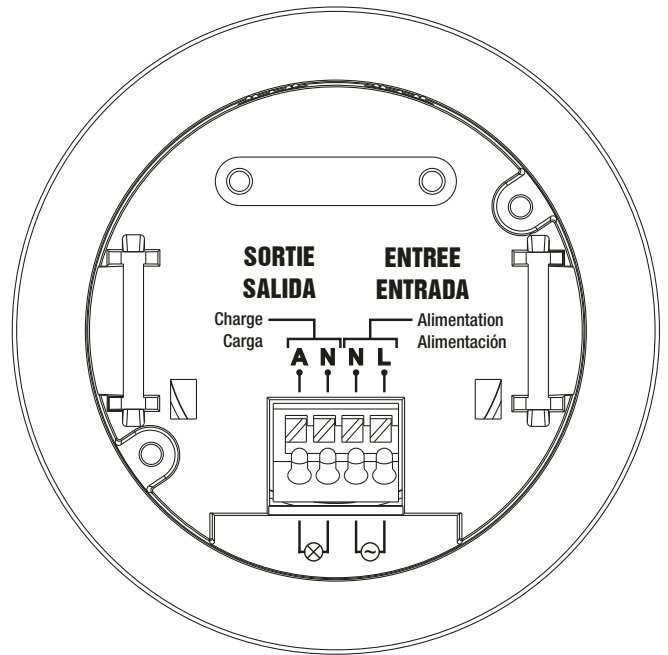
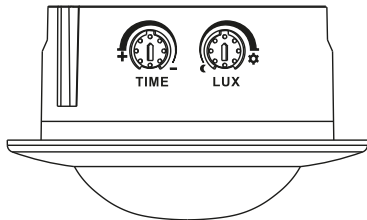

3

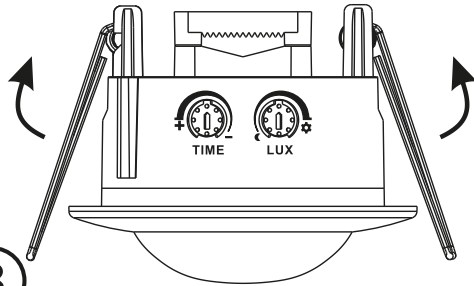

Ø 65-68 mm

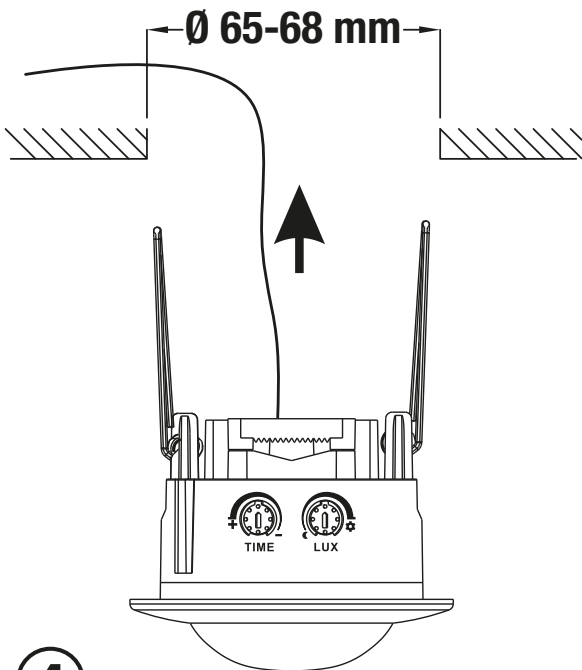

4

5

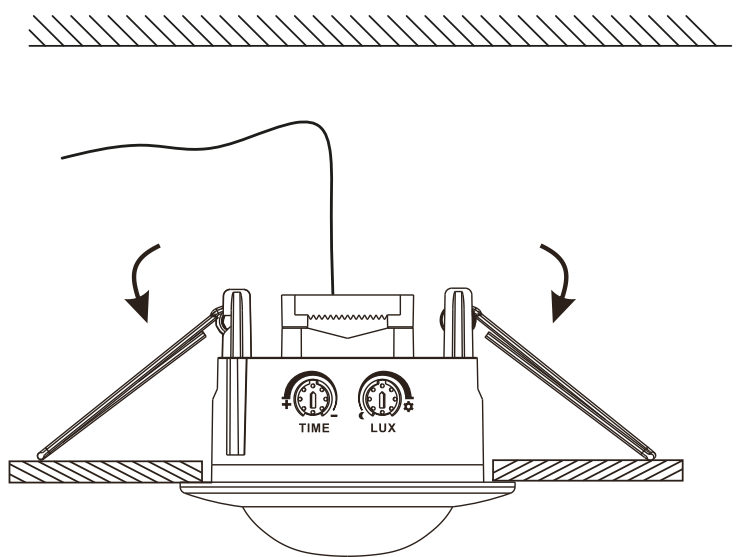

FR / INSTRUCTIONS DE MONTAGE ET D'UTILISATION

DÉTECTEUR DE MOUVEMENT 360° À ENCASTRER

REF : 355027

CARACTERISTIQUES TECHNIQUES

Tension d'alimentation	220V-240V~ 50/60Hz
Degré de protection	IP 20
Luminosité (réglable)	< 10 Lux à 2000 Lux
Distance de détection	Rayon de 3 m max.
Angle de détection	360°
Durée d'activation (réglable)	min. 10 sec ± 3 sec à max. 7 min ± 2 min
Charge nominale	1200 W (230V~) (pour lampes halogènes et incandescentes) 300 W (pour lampes fluorescentes et lampes à LED)
Température de fonctionnement*	-20°C à +40°C
Temps de préchauffage	Environ 30 sec.
Hauteur de montage recommandée	2.2 à 4 m
Dimensions (Ø x h)	76 x 60.5 mm
Diamètre du trou de montage	65-68 mm

* Au-delà de cette plage de températures, les performances de détection seront considérablement affectées.

INTRODUCTION

Votre détecteur de mouvement est un dispositif totalement automatique d'accueil et de sécurité pour éclairage intérieur et extérieur capable de commander une lampe à incandescence et halogène (230V~) jusqu'à 1200 W, une lampe fluorescente ou une lampe à LED jusqu'à 300 W. De nuit, le détecteur infrarouge allume le luminaire qui lui est relié lorsqu'un mouvement est détecté dans la zone couverte. De jour, la cellule photoélectrique permet d'économiser l'électricité en désactivant l'éclairage.

Un programmeur réglable vous permet de choisir la durée d'éclairage après activation. Le réglage LUX détermine à partir de quelle luminosité (tombée du jour) le dispositif est activé.

Note : Veuillez lire entièrement ce manuel avant de commencer à installer le détecteur.

Le détecteur infrarouge ne doit être installé que par un électricien qualifié.

Importé par UNIPRO

ZI La Borie - 43120 Monistrol sur Loire - FRANCE

Fabriqué en RPC

Photos non contractuelles

EXPLICATION DES SYMBOLES



Adapté pour la commande de luminaires incandescents et halogènes



Adapté pour la commande de luminaires fluorescents

LED

Adapté pour la commande de luminaires LED



Construction à microdistance d'ouverture des contacts



IP20

Appareil devant être utilisé à l'intérieur des locaux et à l'abri des projections d'eau



Convient au montage direct sur des surfaces normalement inflammables



Appareil de classe II (Double isolation)



Conforme aux exigences essentielles de la ou des directives européennes applicables au produit

FONCTIONS

- L'appareil est capable d'identifier le jour et la nuit. Si le détecteur est réglé sur la position max. (soleil), il fonctionnera nuit et jour. S'il est réglé sur la position min. (lune), il s'activera à moins de 10 Lux.
- La distance de détection dépend de l'emplacement et de la hauteur de montage du détecteur.
- La durée d'activation est sans cesse renouvelée : si l'appareil détecte une nouvelle présence après un premier signal reçu, l'activation se prolongera selon le temps défini au préalable.
- Réglage de la durée d'activation : l'utilisateur peut ajuster la durée comme il le souhaite. La durée minimale est de 10 sec. \pm 3 sec. et la durée maximale est de 7 min \pm 2 min.

INSTALLATION

a) Choix de l'emplacement de montage

1. Pour de meilleurs résultats, fixez uniquement votre détecteur au plafond, à une hauteur de 2,2 à 4m du sol.
2. Veillez à ne pas placer le détecteur à proximité d'un appareil de chauffage, d'une fenêtre, d'une plante ou tout autre objet susceptible d'engendrer un déclenchement intempestif.
3. Evitez de placer le détecteur dans un endroit soumis à des courants d'air ou à proximité d'une surface réfléchissante (verre, miroir, métal...).
4. Evitez d'installer le détecteur dans un endroit trop illuminé car ceci empêchera le fonctionnement de l'appareil si le bouton de réglage LUX est placé sur la position ☾.
5. Evitez de fixer le détecteur à proximité d'appareils émettant de fortes perturbations électromagnétiques, qui pourraient provoquer un déclenchement intempestif.
6. Afin de garantir une détection optimale du mouvement, le détecteur de mouvement doit être placé de sorte que l'objet à détecter ne se dirige pas vers le détecteur, mais y passe de gauche à droite ou vice versa. Tenez compte de ceci pendant le montage du produit (voir ci-dessous).

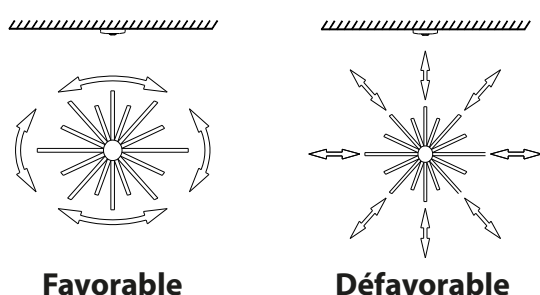

b) Installation du détecteur

ATTENTION : Lors du montage de votre détecteur, veillez à bien couper l'alimentation électrique de votre réseau.

Assurez-vous que la tension du réseau corresponde à la valeur indiquée sur la plaque signalétique de l'appareil.

La détection d'un objet en mouvement se base sur les différences de rayonnements de chaleur de l'objet avec l'arrière-plan (environnement).

Montez le détecteur uniquement sur un support stable. De par son type de construction spécial à deux clips à ressort, le détecteur ne peut être monté que sur un faux-plafond.

Le rayon de détection par le détecteur de mouvement est d'environ 3 m. Plus la distance de la zone à surveiller est grande, plus l'objet doit être grand pour que ses différences de rayonnement soient détectées.

Remarque : par hautes températures ambiantes (par ex. une journée chaude d'été) la portée de détection baisse, car la différence de température est plus petite.

Percez un trou (diamètre : 65 ou 68 mm), de préférence à l'aide d'une perceuse et d'une scie cloche, à l'endroit souhaité pour l'installation.

c) Raccordement du détecteur

1. Retirez le cache transparent, qui recouvre les bornes de connexion, en le pressant des deux cotés.
2. Desserrez légèrement les deux vis du serre-câble.
3. Réalisez le câblage selon le schéma indiqué en page 2. Faites passer les câbles dans le serre-câble et serrez.
4. Remplacez correctement le cache transparent sur les bornes de connexion.

ATTENTION : N'utilisez le détecteur de mouvement qu'avec le cache transparent placé correctement !

5. Réglez les deux boutons rotatifs TIME et LUX, observez le paragraphe 'Réglages du détecteur' plus loin dans ce manuel d'utilisation.

6. Rétablissez l'alimentation électrique pour pouvoir tester le détecteur.

7. Relevez simultanément les clips à ressort et insérez le détecteur dans le trou prédécoupé. Poussez le détecteur dans le faux-plafond jusqu'à ce que les clips à ressort se rabattent. Votre détecteur de mouvement est maintenant prêt à fonctionner.

REGLAGES DU DETECTEUR

Tournez en butée le bouton LUX et le bouton TIME comme indiqué ci-dessous – Position TEST:



A la première mise en marche, le détecteur entre en phase d'initialisation pour prendre en compte la zone de détection. Le luminaire s'éclaire pendant environ 30 secondes en phase de préchauffage. Puis il s'éteint.

Traversez sous le détecteur. La lumière s'allumera puis s'éteindra. Attendez l'extinction avant de bouger à nouveau devant le détecteur pour refaire un test.

a) Potentiomètre « Temporisation » (TIME)

Le potentiomètre TIME vous permet d'ajuster le temps de fonctionnement du système que vous contrôlez. La durée de fonctionnement peut s'étendre de 10 sec. à 7 min. Tournez le potentiomètre dans le sens inverse des aiguilles d'une montre pour augmenter la durée et inversement pour la diminuer.



Environ 7 minutes



Environ 10 secondes

b) Potentiomètre « Luminosité » (LUX)

Le potentiomètre LUX vous permet de régler la luminosité à partir de laquelle vous souhaitez que votre détecteur infrarouge soit activé. Tournez le potentiomètre dans le sens des aiguilles d'une montre pour augmenter la valeur de la luminosité pour laquelle vous souhaitez que votre détecteur

soit activé, et inversement pour diminuer la valeur de la luminosité pour laquelle vous souhaitez que votre détecteur soit activé.



Remarque : Etant donné que le détecteur de mouvement réagit au changement de température, il se peut que votre luminaire se déclenche indépendamment de votre volonté selon les conditions météorologiques ou celles liées à l'environnement du détecteur.

INSTRUCTIONS DE SECURITE

Attention ! Afin de réduire le risque de décharge électrique, de blessure et d'incendie lors de l'utilisation d'appareils électriques, lisez et observez les consignes de sécurité fondamentales suivantes :

- Ce détecteur n'est pas étanche et doit donc être utilisé à l'intérieur des locaux et à l'abri des projections d'eau.
- Seul un électricien ou un personnel expérimenté est habilité à installer le détecteur. L'entretien ou la réparation tel que le remplacement d'un fusible doit être également effectué par un électricien qualifié.
- L'installation électrique que vous utilisez pour alimenter ce détecteur doit être conforme à la réglementation en vigueur (norme NFC 15-100) (les sections des conducteurs d'alimentation doivent être de 1.5 mm² au minimum).
- Le détecteur est un appareil de classe II (double isolation) qui ne nécessite pas de connexion à la terre.
- Pour votre sécurité, n'ouvrez pas le boîtier après installation.
- Le détecteur ne doit pas être utilisé avec un variateur.
- Le détecteur doit être monté solidement sur un faux-plafond fixe et plat.
- Respecter une distance minimale entre le détecteur et l'éclairage qu'il commande : la chaleur produite par les lampes peut provoquer une détection intempestive lors de la coupure (la distance minimale est de 1 mètre environ).
- Eviter de placer un obstacle devant le détecteur: les rayons infrarouges ne traversent pas les corps. Le champ de vision du détecteur doit être libre.
- La hauteur d'installation optimale du détecteur est de 2,2 à 4 mètres.

k) La portée d'un détecteur infrarouge dépend de la température ambiante :

- En hiver, lorsque la température ambiante diminue, la température différentielle par rapport à la source de chaleur augmente, ce qui augmente considérablement la portée du détecteur.

- En été, lorsque la température ambiante augmente, la température différentielle et la portée diminuent.

l) Une lentille encrassée réduit également la portée du détecteur.

Cet appareil est conforme aux réglementations et normes européennes en vigueur (sécurité électrique, environnement) au moment de sa livraison et le restera pour votre sécurité si les instructions de ce manuel sont respectées et les réparations effectuées par du personnel qualifié. Si l'article, lors de sa livraison, contient des sacs plastiques d'emballage, ceux-ci ne doivent pas être laissés à la portée des enfants en raison des risques d'étouffement.

PROBLEMES ET SOLUTIONS

La lampe (charge) ne fonctionne pas :

- Vérifiez l'alimentation et la lampe (charge).
- Si la lampe (charge) fonctionne, vérifiez si la luminosité correspond à la lumière ambiante.

La sensibilité du détecteur est faible :

- Vérifiez que la lentille de détection ne comporte pas d'obstacles qui pourraient affecter la réception du signal.
- Vérifiez la température ambiante.
- Vérifiez que l'élément en mouvement se situe dans la zone de détection.
- Vérifiez la hauteur d'installation.

Le détecteur n'éteint pas automatiquement la lampe (charge) :

- Vérifiez que l'élément en mouvement ne reste pas continuellement dans la zone de détection.
- Vérifiez que l'alimentation correspond aux caractéristiques de l'appareil.
- Si la température de l'air près du détecteur est modifiée par un appareil de climatisation, ou un appareil de chauffage central, etc.

CONFORMITE

Le marquage CE couvre la conformité à la directive Basse Tension 2014/35/UE, à la directive Compatibilité Electromagnétique 2014/30/UE, et à

la directive RoHS 2011/65/UE et son amendement (UE) 2015/863.

ENVIRONNEMENT



Ne jetez pas les produits électriques et électroniques en fin de vie avec les ordures ménagères. Déposez-les dans une poubelle de collecte pour recyclage. Demandez conseil auprès de vos autorités locales ou de votre revendeur.



Pour en savoir plus :

www.quefairedemesdechets.fr

GARANTIE

Malgré tout le soin apporté à notre produit et pour le cas où vous rencontreriez un problème quelconque, nous vous demandons de bien vouloir vous adresser à votre vendeur.

Ce produit dispose d'une garantie contractuelle du vendeur de **12 mois** à partir de la date d'achat, certifiée par ledit vendeur, en garantie totale des pièces et main-d'oeuvre, dans le cadre d'une utilisation conforme à la destination du produit et aux instructions du manuel d'utilisation. Cette garantie ne s'applique pas à toute mauvaise installation, toute mauvaise utilisation, tout mauvais entretien, toute erreur de branchement, survolage, bris de boîtier, aux pièces d'usure normale, réparation tentée par vos soins, démontage ou modification du produit ou de son alimentation, chutes ou chocs.

Les frais de port et d'emballage sont à la charge de l'acheteur et, en aucun cas, la garantie contractuelle ne peut donner droit à des dommages et intérêts. En cas de retour, veillez à la solidité de l'emballage contenant l'appareil. Nous ne répondons pas d'un appareil abîmé pendant le transport. Le produit doit être retourné complet avec tous les accessoires livrés d'origine et avec la copie du justificatif d'achat (facture et/ou ticket de caisse).

De fausses indications de la date ou des ratures nous déchargent de toute obligation.

Très important : Pour tout retour SAV pendant la durée de garantie, la facture et/ou le ticket de caisse, seuls justificatifs admis, est impératif.

Service après-vente :
UNIPRO
ZI LA BORIE
43120 MONISTROL SUR LOIRE - FRANCE
TEL : 04-71-61-13-91
FAX : 04-71-61-06-29
Email : sav@unipro-group.fr
Internet : www.unipro-sav.fr

Indépendamment de la garantie contractuelle ainsi consentie, le vendeur reste tenu des défauts de conformité du bien au contrat et des vices rédhibitoires dans les conditions prévues aux articles 1641 à 1649 du code civil.

• **Articles relatifs à la garantie légale**

Code de la consommation :

Article L217-4

Le vendeur livre un bien conforme au contrat et répond des défauts de conformité existant lors de la délivrance.

Il répond également des défauts de conformité résultant de l'emballage, des instructions de montage ou de l'installation lorsque celle-ci a été mise à sa charge par le contrat ou a été réalisée sous sa responsabilité.

Article L217-5

Le bien est conforme au contrat :

1° S'il est propre à l'usage habituellement attendu d'un bien semblable et, le cas échéant :

- s'il correspond à la description donnée par le vendeur et possède les qualités que celui-ci a présentées à l'acheteur sous forme d'échantillon ou de modèle ;

- s'il présente les qualités qu'un acheteur peut légitimement attendre eu égard aux déclarations publiques faites par le vendeur, par le producteur ou par son représentant, notamment dans la publicité ou l'étiquetage ;

2° Ou s'il présente les caractéristiques définies d'un commun accord par les parties ou est propre à tout usage spécial recherché par l'acheteur, porté à la connaissance du vendeur et que ce dernier a accepté.

Article L217-12

L'action résultant du défaut de conformité se prescrit par deux ans à compter de la délivrance du bien.

Code civil :

Article 1641

Le vendeur est tenu de la garantie à raison des défauts cachés de la chose vendue qui la rendent

impropre à l'usage auquel on la destine, ou qui diminuent tellement cet usage que l'acheteur ne l'aurait pas acquise, ou n'en aurait donné qu'un moindre prix, s'il les avait connus.

Article 1648

L'action résultant des vices rédhibitoires doit être intentée par l'acquéreur dans un délai de deux ans à compter de la découverte du vice.

Article 1641 à 1649

ES / INSTRUCCIONES DE MONTAJE Y DE USO

DETECTOR DE MOVIMIENTOS 360° PARA EMPOTRAR

REF: 355027

CARACTERÍSTICAS TÉCNICAS

Tensión de alimentación	220V-240V~ 50/60Hz
Grado de protección	IP 20
Luminosidad (regulable)	< 10 Lux a 2000 Lux
Distancia de detección	Radio de 3 m máx.
Ángulo de detección	360°
Duración de activación (regulable)	mín. 10 seg ± 3 seg / máx. 7 min ± 2 min
Carga nominal	1200 W (230V~) (para lámparas halógenas e incandescentes) 300 W (para lámparas fluorescentes y lámparas LED)
Temperatura de uso*	-20°C a +40°C
Tiempo de precalentamiento	Aproximadamente 30 seg.
Altura de montaje recomendada	2.2 a 4 m
Dimensiones (Ø x altura)	76 x 60.5 mm
Diámetro del agujero de montaje	65-68 mm

* Más allá de este intervalo de temperaturas de uso, las capacidades de detección serán muy afectadas.

INTRODUCCIÓN

El detector de movimientos es un dispositivo de acogida y de seguridad totalmente automático para iluminación interior y exterior que puede controlar una lámpara incandescente y halógena (230V~) de hasta 1200 W, una lámpara fluorescente o una lámpara LED de hasta 300W. Por la noche, el detector infrarrojo enciende la lámpara conectada con ello mismo cuando detecta un movimiento en la zona cubierta. Por el día, la célula fotoeléctrica permite ahorrar electricidad desactivando la iluminación.

Un programador regulable le permite elegir la duración de iluminación después de activación. El botón de ajuste LUX define la luminosidad (al atardecer) a partir de la cual el dispositivo se activa.

Nota: Por favor, lea todo este manual antes de comenzar a instalar el detector.

El detector infrarrojo sólo debe instalarse por un electricista cualificado.

Importado por UNIPRO

ZI La Borie - 43120 Monistrol sur Loire - FRANCIA

Fabricado en RPC

Fotos no contractuales

EXPLICACIÓN DE LOS SÍMBOLOS



Adaptado para el control de luminarias incandescentes y halógenas



Adaptado para el control de luminarias fluorescentes

LED

Adaptado para el control de luminarias LED



Construcción de microdistancia de abertura entre los contactos



IP20

Aparato exclusivamente para uso en interiores que debe protegerse contra las proyecciones de agua



Apropiado para el montaje directo en superficies normalmente inflamables



Aparato de clase II (Doble aislamiento)



Conforme con las exigencias esenciales de la(s) directiva(s) europea(s) aplicable(s) al producto

FUNCIONES

- El aparato puede distinguir entre el día y la noche. Cuando el detector está ajustado en la posición máx. (sol), funcionará tanto de día como de noche. Si está ajustado en la posición mín. (luna), se activará a menos de 10 Lux.
- Se puede ajustar la distancia de detección según el lugar de instalación y la altura de montaje del detector.
- La duración de activación siempre se renueva: si el aparato detecta una nueva presencia después de una primera señal recibida, la activación se prolongará según el tiempo definido anteriormente.
- Ajuste de la duración de activación: el usuario puede ajustar la duración como lo desea. La duración mínima es de 10 sec. \pm 3 seg. y la duración máxima es de 7 min \pm 2 min.

INSTALACIÓN

a) Elección del lugar de montaje

1. Para mejores resultados, fije el detector en la pared, a una altura de 2,2 a 4m del suelo.
2. Asegúrese de que el detector no esté colocado hacia aparatos de calefacción, una ventana, una planta o cualquier otro objeto, para evitar que el detector se active involuntariamente.
3. Evite que el detector esté colocado en un lugar expuesto a corrientes de aire o hacia superficies reflectantes (cristal, espejo, metal...).
4. Evite que el detector esté dirigido hacia un lugar demasiado iluminado porque impedirá el funcionamiento del aparato si el botón de ajuste LUX está posicionado en ☾.
5. Evite que el detector esté fijado cerca de aparatos causando fuertes perturbaciones electromagnéticas, lo que podría provocar una activación intempestiva.
6. Para garantizar una detección óptima del movimiento, el detector debe estar colocado de modo que el objeto a detectar no se dirija hacia el detector, sino que atraviese su campo de detección de izquierda a derecha, y viceversa. Téngalo en cuenta durante el montaje del producto (véase abajo).

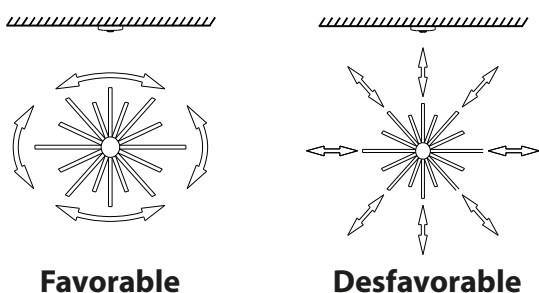

Favorable

Desfavorable

b) Fijación del detector

¡ATENCIÓN! Para el montaje del detector, asegúrese de que el circuito de alimentación eléctrica esté desconectado de la red.

Asegúrese de que la tensión de la red corresponde con el valor indicado en la placa de datos del aparato.

La detección de un objeto en movimiento se base en las diferencias de radiación térmica del objeto con el fondo (ambiente).

Fije sólo el detector en un soporte firme. Debido a su construcción con dos muelles de fijación, el detector sólo se puede montar en falso techo.

El radio de detección por el detector de movimiento es de aprox. 3 m. Cuanto mayor es la zona a vigilar, mayor deberá ser el objeto para que sus diferencias de radiación sean detectados.

Nota: en altas temperaturas (por ejemplo, en un caluroso día de verano), la distancia de detección disminuye ya que la diferencia de temperatura es menor.

Taladre un agujero (diámetro: 65 o 68 mm), preferentemente con un taladro y con una sierra de corona en el lugar elegido para la instalación.

c) Conexión eléctrica del detector

1. Retire la tapa transparente que cubre los terminales de conexión, presionando en ambos lados.
2. Afloje ligeramente los dos tornillos del aprietacable.
3. Realice las conexiones como lo indicado en la página 2. Pase los cables através del aprietacable y apriete firmemente.
4. Vuelva a poner correctamente la tapa transparente en los terminales de conexión.

¡ATENCIÓN! No utilice el detector sin que la tapa transparente esté colocada correctamente.

5. Ajuste los dos botones giratorios TIME y LUX, observe el párrafo 'Ajustes del detector' más adelante en este manual de instrucciones.

6. Restablezca la alimentación eléctrica para probar el detector.

7. Presione los muelles de sujeción de manera simultánea e inserte el detector en el agujero precortado. Empuje el detector en el falso techo hasta que los muelles de fijación se plieguen en su lugar.

Su detector de movimientos está listo para funcionar.

AJUSTES DEL DETECTOR

Gire a tope el botón LUX y el botón TIME como lo indicado a continuación – Posición de PRUEBA:

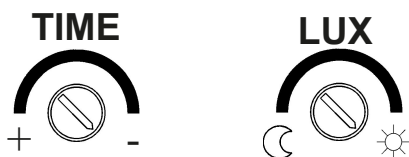

En la primera puesta en marcha, el detector entra en fase de inicialización para tomar en cuenta la zona de detección. La lámpara se ilumina durante aproximadamente 30 segundos para la fase de precalentamiento. Luego se apaga.

Camine por debajo del detector. La luz se encenderá y se apagará después. Espere a que la luz se apague antes de mover de nuevo delante del detector para hacer una nueva prueba.

a) Potenciómetro « Temporización » (TIME)

El potenciómetro TIME le permite ajustar el tiempo de funcionamiento del sistema que se controla. La duración de funcionamiento puede variar entre 10 seg. y 7 min.

Gire el potenciómetro en el sentido contrahorario para aumentar la duración y en el sentido contrario para reducirla.



Aprox. 7 minutos

Aprox. 10 segundos

b) Potenciómetro « Luminosidad » (LUX)

El potenciómetro LUX le permite ajustar la luminosidad a partir de la cual desea que su detector por infrarrojos sea activado. Gire el potenciómetro en el sentido horario para

aumentar el valor de la luminosidad a partir de la cual desea que su detector por infrarrojos sea activado, y en el sentido contrario para reducir el valor de la luminosidad.



Nota: Dado que el detector de movimiento reacciona al cambio de temperatura, se puede que la luminaria se active independientemente de su voluntad según las condiciones meteorológicas o relacionadas con el entorno del detector.

INSTRUCCIONES DE SEGURIDAD

¡Atención! Con el fin de reducir el riesgo de descarga eléctrica, herida e incendio en la utilización de aparatos eléctricos, observe las consignas de seguridad fundamentales siguientes:

- Este detector no es impermeable. Por lo tanto, debe ser utilizado en interiores y debe ser protegido contra las proyecciones de agua.
- Sólo un electricista o un personal con experiencia es competente para instalar el detector. El mantenimiento o la reparación tal como el cambio de un fusible también debe ser efectuado por un electricista cualificado.
- La instalación eléctrica utilizada para alimentar este detector debe cumplir con la reglamentación vigente (las secciones de los conductores de alimentación deben ser de 1.5 mm² como mínimo).
- El detector es un aparato de clase II (doble aislamiento) que no necesita una conexión a tierra.
- Para su seguridad, no abra la caja del detector después de su instalación.
- El detector no debe regularse mediante un variador.
- El detector debe ser montado firmemente sobre un falso techo fijo y plano.
- Respetar una distancia mínima entre el detector y la iluminación que controla: el calor producido por las lámparas puede causar una detección intempestiva al apagarse (la distancia mínima es de 1 metro aproximadamente).
- No colocar un obstáculo frente al detector: los rayos infrarrojos no cruzan los cuerpos. El campo de visión del detector debe ser despejado.
- La altura de instalación óptima del detector es de 2,2 a 4 metros.

k) El alcance del detector de movimientos depende de la temperatura ambiente:

- En invierno, cuando la temperatura ambiente disminuye, la temperatura diferencial con relación a la fuente de calor aumenta, lo que aumenta mucho el alcance del detector.

- En verano, cuando la temperatura ambiente aumenta, la temperatura diferencial y el alcance disminuyen.

l) Una lente sucia reduce también el alcance del detector.

Este aparato es conforme con las directivas y normas europeas vigentes (seguridad eléctrica, medio ambiente) en el momento de su entrega lo permanecerá para su seguridad si se respetan las instrucciones de este manual y las reparaciones son efectuadas por personal cualificado.

Si el artículo, en su entrega, contiene bolsas plásticas de embalaje, éstas no deben ser dejadas al alcance de los niños debido a los riesgos de sofocamiento.

PROBLEMAS Y SOLUCIONES

La lámpara (carga) no funciona:

- Verifique la alimentación y la lámpara (carga).
- Si la lámpara (carga) aún no funciona, verifique si la luminosidad corresponde a la luz ambiente.

La sensibilidad del detector es débil:

- Verifique que la lente de detección no tenga ningún obstáculo que podría afectar la recepción de la señal.
- Verifique la temperatura ambiente.
- Verifique que la fuente de la señal se encuentra dentro de la zona de detección.
- Verifique la altura de instalación.

El detector no apaga automáticamente la lámpara (carga):

- Verifique que la fuente de la señal no permanece continuamente en la zona de detección.
- Verifique que la alimentación corresponde a las características del aparato.
- Verifique si la temperatura del aire cerca del detector está cambiada por un aparato de aire acondicionado, o un aparato de calefacción central, etc.

CONFORMIDAD

El marcado CE cubre la conformidad con la Directiva Baja Tensión 2014/35/UE, la Directiva

Compatibilidad Electromagnética 2014/30/UE, y la Directiva RoHS 2011/65/UE y su enmienda (UE) 2015/863.

MEDIO AMBIENTE



No se deben desechar los productos eléctricos y electrónicos al final de su vida útil con las basuras domésticas. Deposítelos en un contenedor de recogida para el reciclaje. Para más información, contactar con las autoridades locales o con su vendedor.

GARANTÍA

Si, a pesar del especial cuidado que hemos dado al producto, encontrara cualquier tipo de problema, le rogamos se ponga en contacto con su vendedor.

Este producto está garantizado de acuerdo con el real decreto Legislativo 1/2007, con arreglo a una utilización conforme con el fin del producto y con las instrucciones de este manual de uso. La garantía no se aplica en caso de mala instalación, falta de mantenimiento, error de conexión, sobrecarga, rotura de caja, piezas de desgaste normal, reparación intentada por su cuenta, desmontaje o modificación del producto o de su alimentación, caída o golpes.

En caso de devolución comprobar la solidez del embalaje conteniendo el aparato. El producto deberá ser completo al devolverlo, con todos los accesorios entregados en el embalaje de origen.

En caso de falsa información relativa a la fecha de compra o tachaduras, nos descargaremos de la obligación de garantía.

Muy importante: para cualquier devolución al servicio postventa durante el tiempo de garantía, le será exigido el tique de compra, único justificante admitido.

Servicio postventa:

UNIPRO

ZI LA BORIE

43120 MONISTROL SUR LOIRE - FRANCIA

TEL: +33-(0)4-71-61-13-91

FAX: +33-(0)4-71-61-06-29

Email: sav@unipro-group.fr

Internet: www.unipro-sav.fr

