

## Fiches d'information sur le produit BLANCODELTA II

Référence de l'article 525867

### Avantage

---



- Ergonomie de la cuve principale, de la cuve complémentaire et de l'égouttoir
- Large cuve, pratique pour le nettoyage de plaques de four
- Égouttoir aux formes modernes avec trop-plein rond masqué
- Cuve complémentaire avec cuvette vide-sauce perforée en inox
- Également disponible en version encastrement à fleur
- Fonctions de haute qualité : le trop-plein rond masqué C-overflow et le système d'évacuation InFino - élégamment intégrés et très faciles à entretenir
- Siphon inclus

### Coloris

---



SILGRANIT noir

#### Coloris disponibles

noir  
anthracite  
gris rocher  
alumétallic  
gris perle  
blanc  
jasmin  
tartufo  
café

## Étendue des fournitures

---

Cuvette vide-sauce en inox (232 585), vidage compact avec deux bondes à panier Ø 90 mm inox InFino, automatique pour la grande cuve et manuelle pour l'autre cuve  
Siphon 137 158 inclus

232585 - Cuvette vide-sauce en inox

## Détails

---

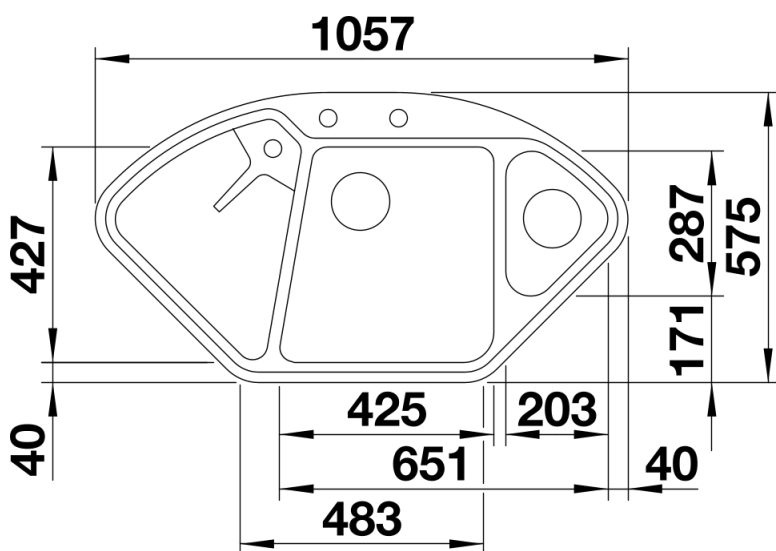

Vue de dessus

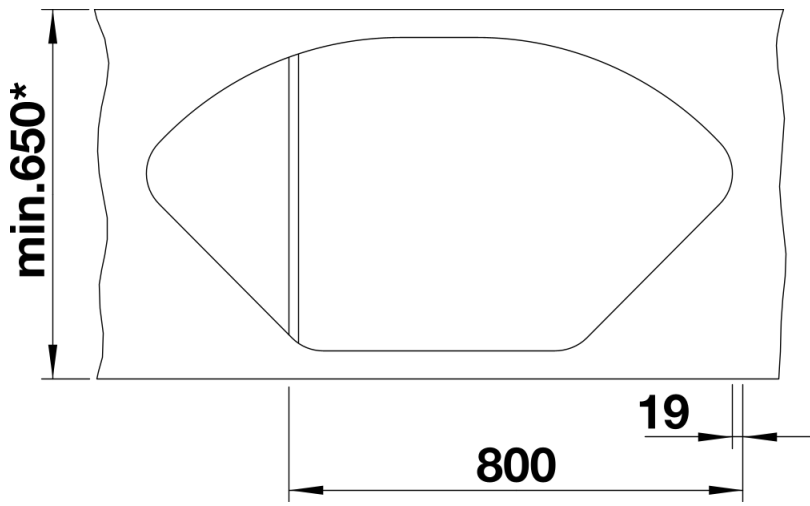

Découpe

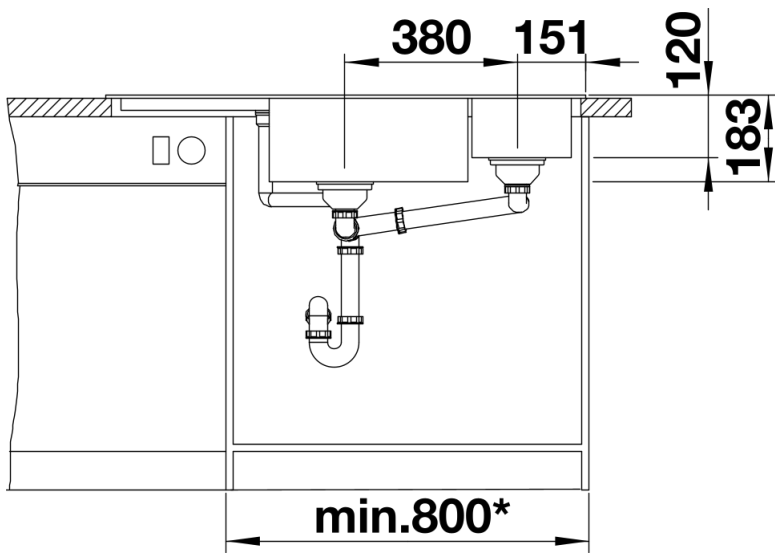

Vue de face

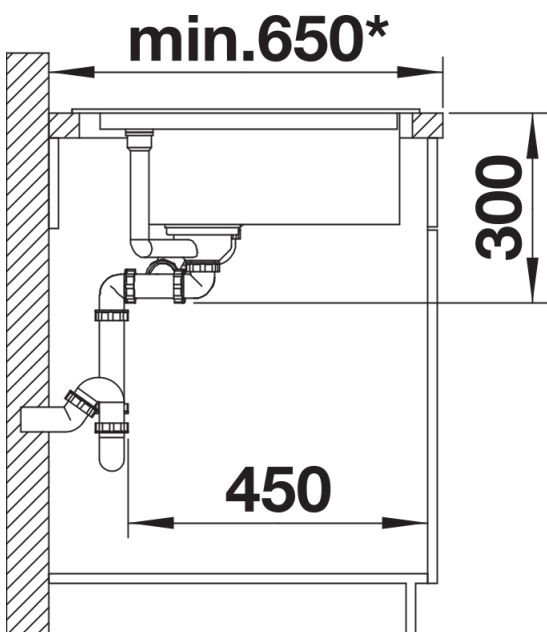

Vue latérale