

Désignation produit : Collecteur sortie mur pour radiateur 3/4" M/F en Eurocône

Référence produit : 590-432300.3

Code EAN : 4260175472071

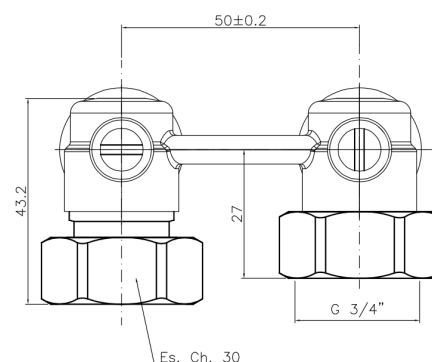
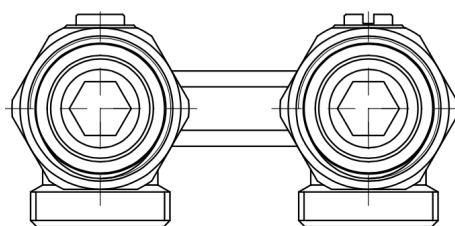
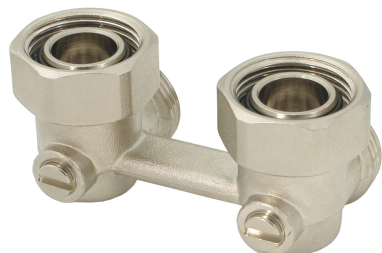

lt./min	ΔP (bar)
5	0,01
10	0,07
15	0,2
20	0,39
25	0,63
30	1
35	1,45
40	1,92

Kv = 1.8

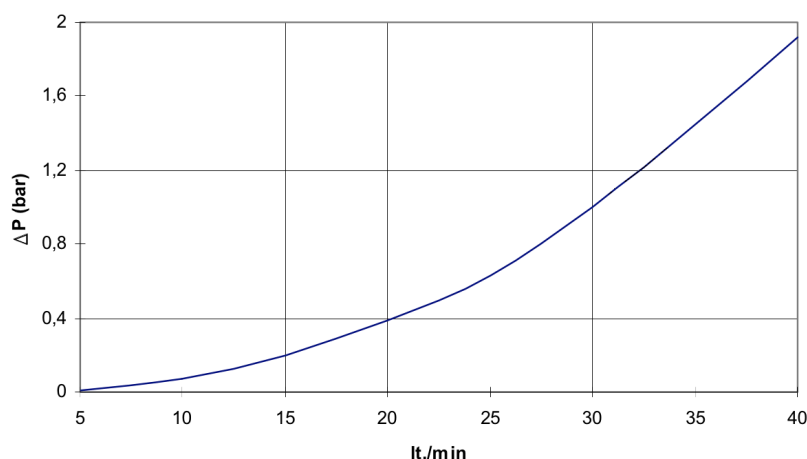

Description produit :

Double coude de réglage en laiton nickelé pour radiateur, avec vanne d'isolement, l'étanchéité de l'axe est obtenue par joint torique en EPDM. Température de service admissible max. 110 °C.

Pression de service admissible PN 10 bars.

Commentaires et/ou avantages produit :

Corps en laiton résistant à la corrosion.

Le raccordement au tube se fait avec des raccords Eurocône (3/4") CU ou PEX, Multi couche, etc.

Mamelons 3/4" – 1/2" inclus

GARANTIE 5 ANS

Lieu de fabrication du produit : ALLEMAGNE/ITALIE

Emballage (nombre de pièces) :	Individuel : 1	Regroupement : 15	Palettisation :
Nature (carton, film, palette ...) :	Sachet	Carton	
Dimension L x l x H (cm) :	18 x 12	25 x 22 x 0,95	
Poids (Kg) :	0,268	4,020	

Normes et certifications : norme UNI 8858:1985