

Fiche technique

Zigbee Module Danfoss Icon™

Description



Le module Danfoss Icon™ Zigbee permet la communication Zigbee vers le régulateur Danfoss Icon™ 24V Master Controller.

Le Zigbee Module est connecté à l'aide du câble (un câble de 2 m est inclus).

Une fois raccordé au système, le Master Controller peut communiquer à la passerelle compatible Zigbee.

Caractéristiques du Zigbee Module:

- L'accès à distance,
- La programmation,
- Les modes «Absence», «Confort» et «Week-end»,
- Les alarmes sur votre appareil, par exemple, batterie faible du thermostat.

Informations pour la commande

Produit	Code
Zigbee Module Danfoss Icon™	088U1130

Caractéristiques techniques

Objectif du contrôle	Appareil communiquant Zigbee
Plage de température ambiante, usage continu	0 °C à 40 °C
Fréquence	2,4 GHz
Classe de protection (classe IP)	IP 20
Conformité déclarée selon les directives suivantes	RED, RoHS
Catégorie sur-voltage	Classe II
Tension d'alimentation	5 V DC
Température pour le test de pression de la bille	75 °C
Degré de contrôle de pollution	Degré 2, environnement domestique normal
Classe du logiciel	Classe A
Tension d'impulsions nominale	4 kV
Autonomie	Connecté en permanence
Plage de température, entreposage et transport	-20 °C à +65 °C
Consignes de mise au rebut	Le produit doit être éliminé comme un déchet électronique

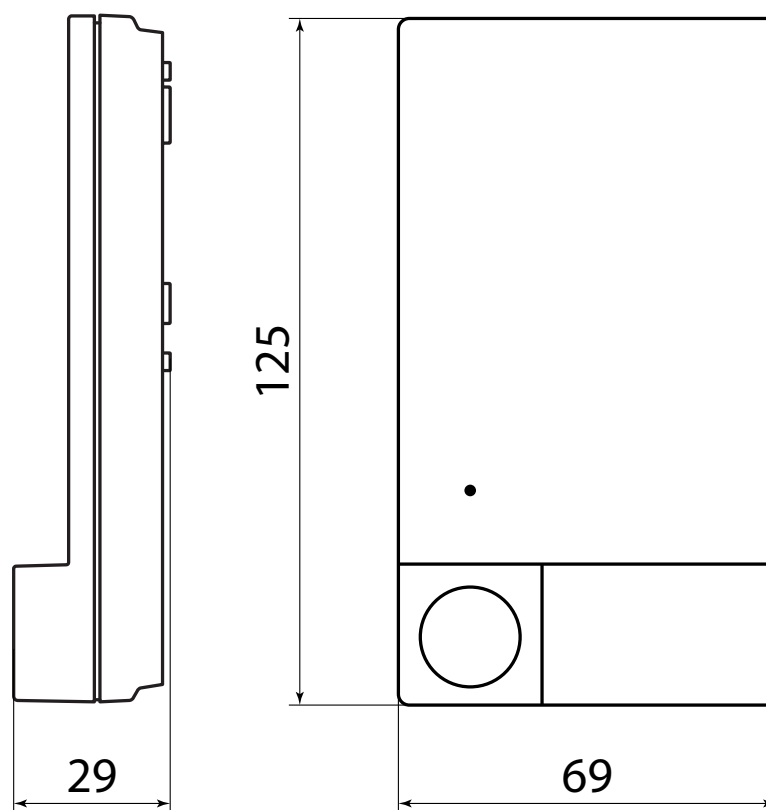
Dessins**Danfoss Sarl**

Heating Segment • chauffage.danfoss.fr • +33 (0)1 82 88 64 64 • E-mail: cscfrance@danfoss.com

Danfoss n'assume aucune responsabilité quant aux erreurs qui se seraient glissées dans les catalogues, brochures ou autres documentations écrites. Dans un souci constant d'amélioration, Danfoss se réserve le droit d'apporter sans préavis toutes modifications à ses produits, y compris ceux se trouvant déjà en commande, sous réserve, toutefois, que ces modifications n'affectent pas les caractéristiques déjà arrêtées en accord avec le client. Toutes les marques de fabrique de cette documentation sont la propriété des sociétés correspondantes. Danfoss et tous les logo Danfoss sont des marques déposées de Danfoss A/S. Tous droits réservés.