

Fragranit+ Stone | 114.0513.445

FAMILLE : Eviers | SÉRIE : Antea | MODÈLE : AZG 621-116 | MATÉRIAU : Fragranit+ Stone | TYPE D'INSTALLATION : A encastrer

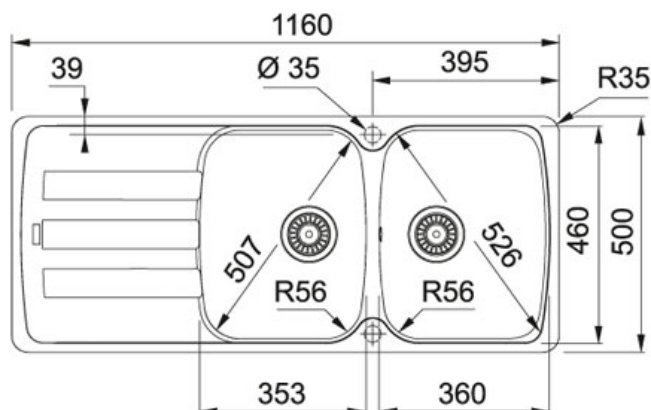



Cet évier au design classique ravira le plus grand nombre.

DONNÉES TECHNIQUES

Dimensions	800,00 mm
Vidage	Bonde 90
Longueur	1 160,00 mm
Largeur	500,00 mm
Longueur cuve	352,00 mm
Largeur cuve	442,00 mm
Profondeur cuve	210,00 mm
Longueur découpe	1 144,00 mm
Largeur découpe	484,00 mm
Gabarit de découpe	Non
Position of Drainer	REVERSIBLE
Caisson	800 mm
Profondeur cuve	210,00 mm
Longueur cuve	352,00 mm
Largeur cuve	442,00 mm
PPI TTC	419,00 €
Code article	251198

SPÉCIFICITÉS

-  Traitement antibactérien
-  Garantie 10 ans

FAMILLE : **Eviers** | SÉRIE : **Antea** | MODÈLE : **AZG 621-116** | MATÉRIAU : **Fragranit+ Stone** | TYPE D'INSTALLATION : **A encastrer**

SUGGESTION



114.0513.442

114.0513.441

114.0513.378

114.0513.444



114.0513.380
