

ShowerSelect

Set de finition en verre pour mitigeur thermostatique ShowerSelect E encastré haut débit avec une sortie permanente et un robinet d'arrêt

Surfaces: blanc/chromé Numéro d'article: 15735400



Description

Caractéristiques

- 1 sortie
- bouton Select marche/arrêt pour une sortie
- cartouche thermostatique BTC haut débit, mécanisme Push marche/arrêt
- butée de confort à 40° C
- limiteur de température réglable
- Débit du raccordement de la douchette sous 3 bar: 34 l/min
- débit de sortie supérieure: 59 l/min
- comprenant: poignée, douille, rosace, bloc de fonctions, touche
- type de raccordement: corps d'encastrement
- ACS 13 ACC LY 756, valide jusqu'au 05.11.2018

Accessoires utilisés

- iBox universal (#01800XXX)

Accessoires en option

- Set de finition en verre Robinet d'arrêt ShowerSelect E pour 3 fonctions (#15736XXX)
- Rallonge (#13595XXX)

Détails de l'article

GTIN

401109777511

Technologie



Prix de design



Certificats



Photo du produit



Plan géométral

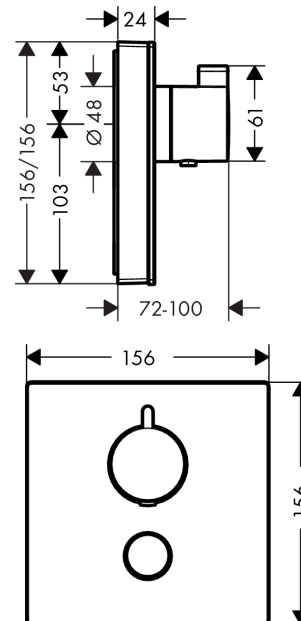

ShowerSelect

Set de finition en verre pour mitigeur thermostatique ShowerSelect E encastré haut débit avec une sortie permanente et un robinet d'arrêt

Surfaces: blanc/chromé Numéro d'article: 15735400



Schéma d'écoulement

