

ROBINET DE PUISAGE ANTIGEL



Dimensions : DN 1/2" - 3/4"
Raccordement : Mâle BSP
Température Mini : - 10°C
Température Maxi : + 90°C
Pression Maxi : 30 Bars
Caractéristiques : Système antigel
Manette 3 positions
Avec raccord au nez et brise jet

Matière : Corps laiton

ROBINET DE PUISAGE ANTIGEL

CARACTERISTIQUES :

- Système antigel
- Manœuvre ¼ tour par manette 3 positions
- Etanchéité par 2 joints toriques NBR
- Volant en ABS bleu
- Avec raccord au nez et brise jet

UTILISATION :

- Réseaux d'adduction et de distribution d'eau
- Température mini admissible Ts : - 10°C
- Température maxi admissible Ts :+ 90°C
- Pression maxi admissible PN : 30 bars

COURBE PRESSION / TEMPERATURE :



DIAGRAMME PERTES DE CHARGE :



ROBINET DE PUISAGE ANTIGEL

GAMME :

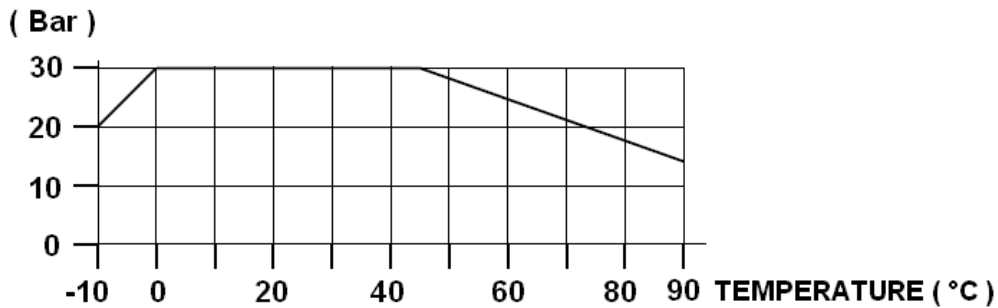
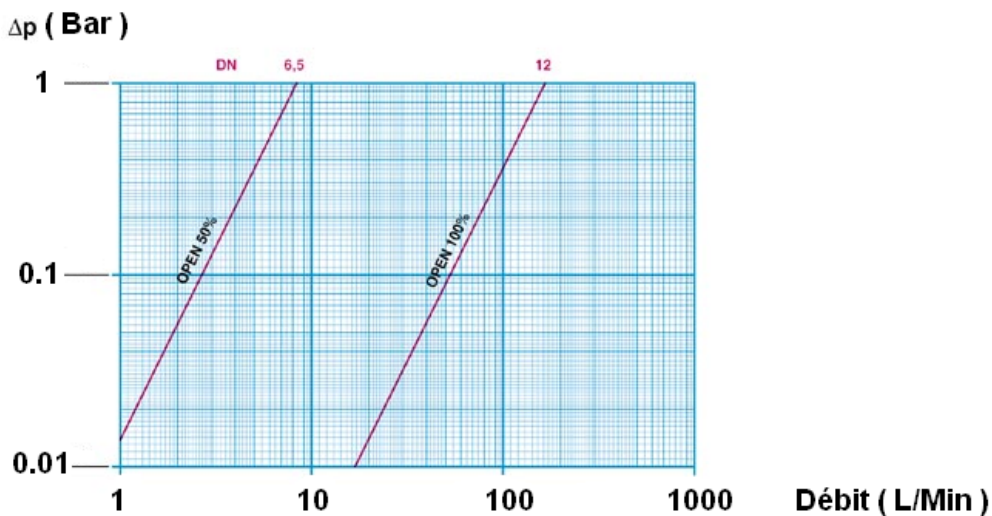
- Entrée Mâle 1/2" – Sortie mâle 3/4" avec tétine D.16 mm Ref. 698045

FONCTIONNEMENT :

Position 0

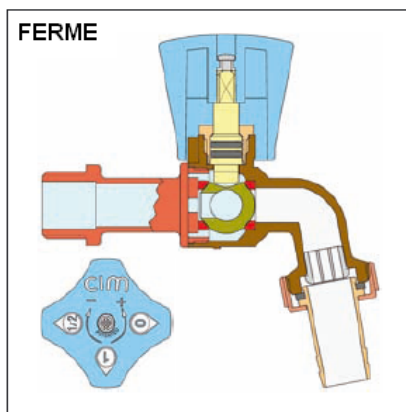

Position 1

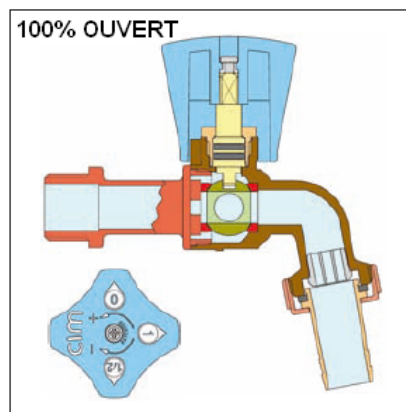

Position 1/2

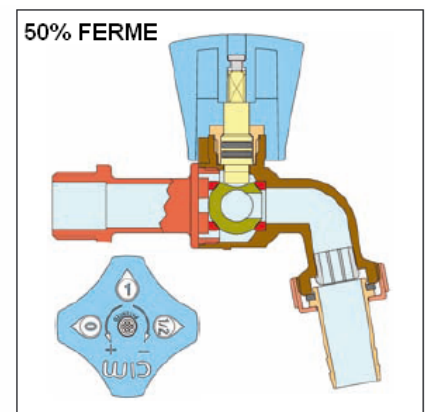

Position 0 : Le robinet est fermé, l'eau est bloquée

Position 1 : Le robinet est ouvert à 100%

Position 1/2 : Le robinet est fermé à 50%, il est en **position antigel**. Il faut fermer le robinet d'arrivée d'eau en amont si l'on ne souhaite pas que l'eau coule à 50% de son débit en sortie du robinet de puisage.

ROBINET DE PUISAGE ANTIGEL

NOMENCLATURE :

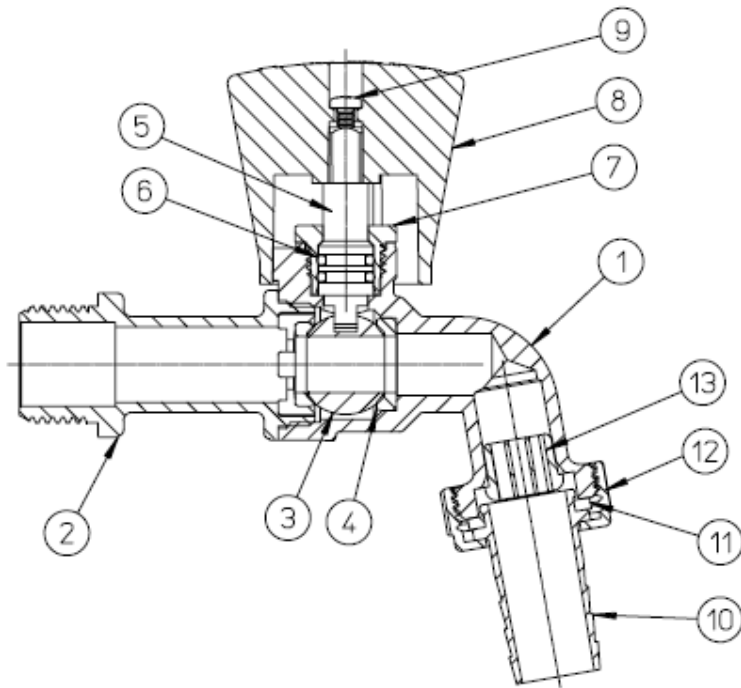

Repère	Désignation	Matériaux
1	Corps	Laiton CW 617N suivant norme EN 12165 chromé
2	Manchon	Laiton CW 617N suivant norme EN 12165 chromé
3	Sphère	Laiton CW 617N suivant norme EN 12165 chromé
4	Siège	PTFE
5	Axe	Laiton CW 617N suivant norme EN 12165
6	Joints d'axe	NBR
7	Ecrou	Laiton CW 617N suivant norme EN 12165
8	Manette	ABS Bleu
9	Vis volant	Acier zingué
10	Raccord au nez	Laiton CW 617N suivant norme EN 12165 chromé
11	Joint	Caoutchouc
12	Ecrou	Laiton CW 617N suivant norme EN 12165 chromé
13	Brise jet	Polypropylène

ROBINET DE PUISAGE ANTIGEL

DIMENSIONS (en mm) :

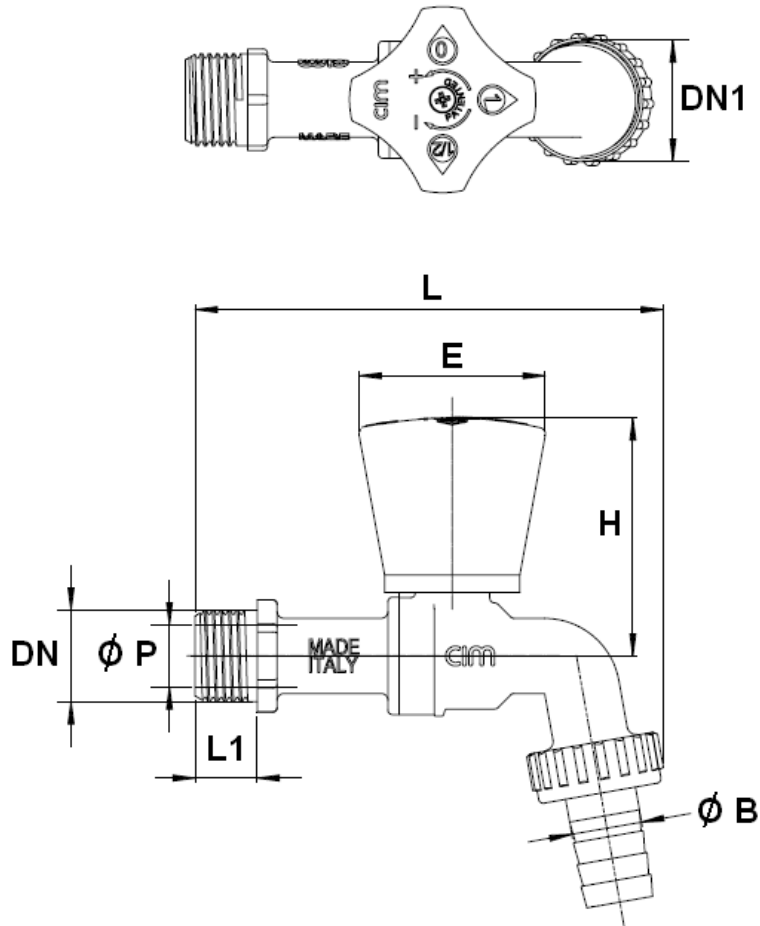

Ref.	DN	1/2"
698	DN1	3/4"
	Ø P	10
	Ø B	16
	L	106
	L1	14
	H	54
	E	42
	Poids (en Kg)	0.255

ROBINET DE PUISAGE ANTIGEL

NORMALISATIONS :

- Fabrication suivant la norme ISO 9001 : 2008
- DIRECTIVE 97/23/CE : Relève de l'article 3, § 3
- Filetage mâle BSP cylindrique suivant la norme ISO 228-1

PRECONISATIONS : Les avis et conseils, les indications techniques, les propositions, que nous pouvons être amenés à donner ou à faire, n'impliquent de notre part aucune garantie. Il ne nous appartient pas d'apprécier les cahiers des charges ou descriptifs fournis. Il appartient au client de vérifier l'adéquation entre le choix du matériel et les conditions réelles d'utilisation.

ROBINET DE PUISAGE ANTIGEL

INSTRUCTIONS DE MONTAGE

REGLES GENERALES :

- Bien vérifier l'adéquation entre les robinets et les conditions de service réelles (nature du fluide, pression, température)
- Prévoir suffisamment de robinets pour pouvoir isoler les tronçons de tuyauterie ainsi que les appareils automatiques en vue de l'entretien et des réparations.
- Bien vérifier que les robinets installés soient conformes aux différentes normes en vigueur.
- **Réaliser les circuits de telle sorte que des manœuvres systématiques de contrôle soient effectuées régulièrement (au moins 2 manœuvres par an)**

INSTRUCTIONS DE MONTAGE :

- **Avant montage des robinets, bien nettoyer la tuyauterie afin d'en éliminer tout objet divers** (particulièrement les gouttes de soudure et copeaux métalliques) qui pourraient l'encombrer et qui pourraient venir bloquer la robinetterie.
- **Vérifier l'alignement des tuyauteries amont et aval (un alignement imparfait peut entraîner une contrainte importante sur la robinetterie)**
- **Bien vérifier l'encombrement entre les tuyauteries amont et aval, la robinetterie n'absorbera pas les écarts. Les déformations résultant de cette pratique peuvent entraîner des problèmes d'étanchéité, des difficultés de manœuvre, et même des ruptures.** En conséquence, présenter l'appareil en position pour bien vérifier les conditions d'assemblage.
- Avant l'assemblage, bien vérifier la propreté des filetages et taraudages.
- **Caler provisoirement les tronçons de tuyauterie qui n'ont pas encore leur support définitif. Ceci pour éviter d'appliquer sur la robinetterie des contraintes importantes.**
- Les longueurs de taraudage étant le plus souvent plus petites que les longueurs théoriques ISO/R7, il est indispensable de limiter la longueur filetée du tube, et de **bien vérifier que l'extrémité du tube ne vient pas buter en fond de filet.**
- Pour l'étanchéité de l'assemblage vanne tuyauterie, il est indispensable d'utiliser des produits compatibles avec les exigences de l' A.C.S. (attestation de conformité sanitaire) : **filasse proscrite.**
- Positionner de part et d'autre du robinet des colliers de maintien.
- Dans le cas de montage en réseau sanitaire, chauffage ou de climatisation avec tube PER, flexible et autres matériaux de synthèse, il est indispensable de bien maintenir ces tubes et flexibles par des colliers afin d'éviter toutes contraintes sur le robinet (cahier des prescriptions communes de mise en œuvre du CSTB).
- Pour le vissage du robinet, entraîner celui-ci en rotation du côté du vissage exclusivement et seulement sur le 6 pans. Utiliser une clé plate ou une clé à molette et pas de clé à griffes.
- **Ne jamais serrer les corps des robinets dans un étau.**
- Au vissage du robinet, serrer modérément. **Ne pas bloquer avec des rallonges de clé qui pourraient provoquer des ruptures ou des déformations du corps.**
- **D'une manière générale, pour toute robinetterie bâtiment et chauffage, ne pas dépasser le couple de 30Nm au serrage.**

Les avis et conseils de montage ci-dessus n'impliquent de notre part aucune garantie.

Ces conseils ont un caractère général. Ils mettent toutefois en évidence des interdictions absolues et des actions obligatoires qui, si elles n'étaient pas respectées, pourraient compromettre la sécurité du personnel ainsi que la fiabilité des robinets. Vous retrouverez ces obligations et actions obligatoires en gras dans le texte.

Sferaco 90 rue du Ruisseau 38297 St Quentin Fallavier Tél : 04.74.94.15.90 Fax : 04.74.95.62.08 Internet : www.sferaco.fr E-mail : sferaco@sferaco.fr