

Fiche technique

Bouton poussoir pneumatique inviolable

171 i

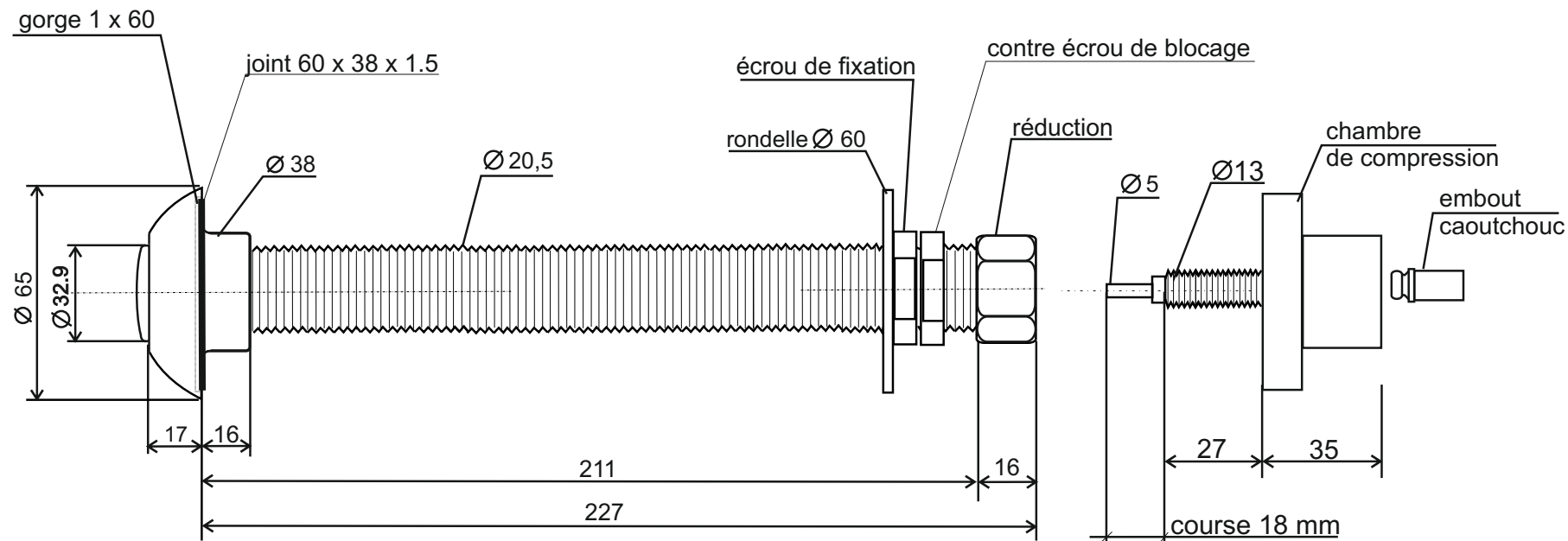

Montage:

1. percer le trou pour la traversée du tube
2. percer le trou pour encastrer le bouton poussoir.
3. introduire l'ensemble jusqu'en butée et fixer le tout avec rondelle et écrou de fixation.
4. serrer le contre écrou de blocage.
5. visser la chambre de compression sur la réduction.
6. fixer l'embout caoutchouc sur la chambre et monter le capillaire (non livré).

poids de l'ensemble: 780 grs

Fiche technique
Bouton poussoir pneumatique inviolable
171 i

IMPORTANT !

**ORIENTER LA TIGE BLANCHE INTERIEURE
AVEC LA VIS LAITON VERS LA CHAMBRE DE COMPRESSION**

