

Sanipump[®] SLD

NOUVEAUTÉ
2021

Sanipump SLD est une pompe dédiée aux eaux pluviales à fort débit jusqu'à 48 m³/h. Existe en monophasé ou triphasé avec un passage libre de 50 mm grâce à sa roue bicanale performante. Une version avec pied d'assise pour une installation dans un regard ainsi que des kits et accessoires d'évacuation sont disponibles. Lorsque 2 pompes sont installées, il est recommandé de mettre en place un boîtier de commande ZPS et des flotteurs Aqua XL.



PERFORMANCES

- HMT max. : 14 m
- Débit max. : 48 m³/h

AVANTAGES PRODUIT

- Débits élevés : jusqu'à 48 m³/h
- Régime S1 immergé
- Evacuation des eaux pluviales
- Roue bicanale avec passage libre de 50 mm
- Versions monophasée(s) ou triphasée
- Pied d'assise ou système d'accouplement



COURBE DE DÉBIT

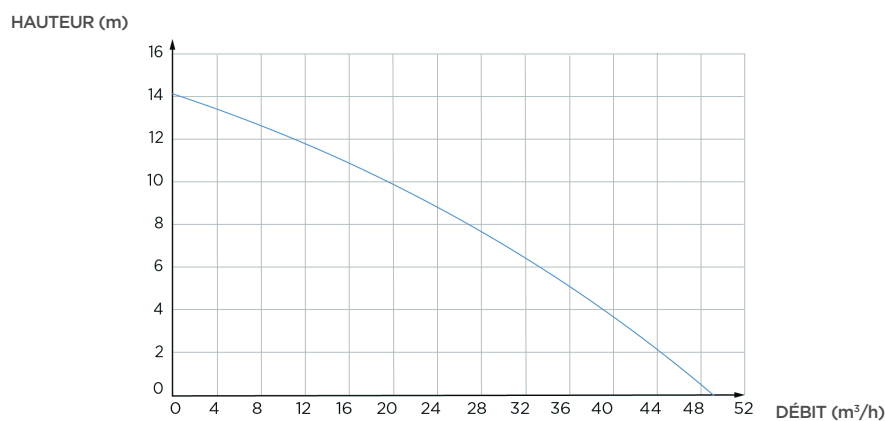

DIMENSIONS

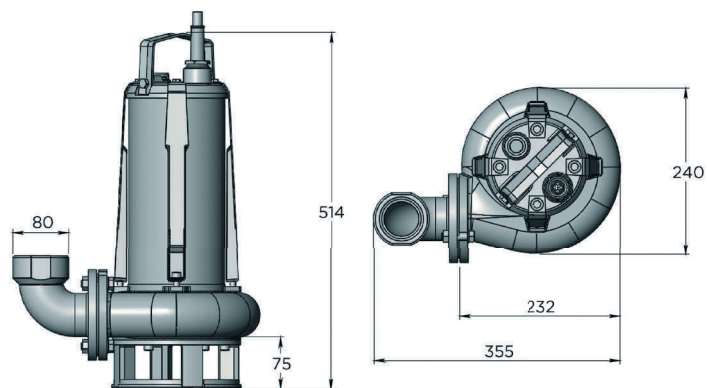

	Sanipump SLD 700 S	Sanipump SLD 700 SA	Sanipump SLD 700 T
Matériaux			
Corps de pompe	GG-20	GG-20	GG-20
Arbre	Acier inox	Acier inox	Acier inox
Etanchéité	Carbone/Céramique/NBR	Carbone/Céramique/NBR	Carbone/Céramique/NBR
Corps moteur	GG-20	GG-20	GG-20
Roue	GG-20	GG-20	GG-20
Pied	GG-20	GG-20	GG-20
Caractéristiques électriques			
Tension (V)	230	230	400
Fréquence (Hz)	50-60	50-60	50-60
Puissance absorbée P1 (W)	1100	1100	1100
RPM (tours/min)	2800	2800	2800
Classe électrique	I	I	I
Service immergé	S1	S1	S1
Profondeur immersion (m)	5	5	5
Câble d'alimentation : Longueur (m)	10	10	10
Hydraulique			
HMT max. (m)	14	14	14
Débit max. (m ³ /h)	48	48	48
Diamètre de refoulement G (pouces)	2"	2"	2"
Granulométrie (mm)	50	50	50
Type de roue	Roue bicanale	Roue bicanale	Roue bicanale
T° max. admissible du liquide pompé (5 min)	70°C	70°C	70°C
Type d'enclenchement	-	Flotteur	-
Identification et logistique			
Poids brut (kg)	32.5	32.8	31
Code EAN	3308815084015	3308815083988	3308815084060
Code usine	SLD-001	SLD-002	SLD-003